

GCA



2022 • 2023

GCA

DOĞADAN İLHAM ALDIK

INSPIRED BY NATURE

Cam, doğanın göğsünde değerli bir gerdanlık gibi durur. Saf, berrak, dayanıklı ve ışıltılı.

Akıp giden zaman onun sarrafı, doğallığı ise mucizesidir.

Var oluşu aklın sınırlarını zorlar. Binlerce yılın ötesinden gelen bir illüzyonist gibi becerikli ve inanılmazdır. Keşfedildiği günden bu yana insanoğlunun renkli dünyalara açılan hayal gücüdür. Öyle ki cam, geceyi giyebilir, yeşillere bürünebilir ormanlar gibi, denizi kışkırtacak kadar mavinin binbir tonu olabilir.

Camın bu büyüleyici yolculuğunda, ona ilham veren, yine onun kendisidir.

Glass is a precious creation presented of all time by mother nature. Pure, luminous, stout and glaring.

Winged time itself is the archmage of glass while the naturality of glass is a miracle on its own.

All the limits of mind exceeded by its gorgeous existence. It is just talented and unbelievable as if it is an illusionist that comes from ago. It is a door opened to colorful worlds since discovered. Thus, glass can wear night, and wrap itself up in green just like the forest, or paint itself with all the hues of blue so that its magnificent glory is fair enough to make the sea jealous.

On the captivating journey of glass, the presence that gives it all the inspiration is itself.

GCA

Temelini 2015 yılında atan GCA, Gürok Holding'in 25 yılı aşkın sürede sofracı üretiminden edindiği birikim ve deneyimini cam ambalaj sektöründe de yenilikçi bir yaklaşımla devam ettiriyor. GCA, sadece ülkemizde değil dünya çapında da önemli başarılarla imza atarak, uluslararası arenada cam ambalaj sektöründe öncelikli olarak tercih edilen oyuncuların biri olma yolunda hızla ilerliyor. Başta Orta Doğu, Avrupa ve Afrika ülkeleri olmak üzere 40'tan fazla ülkeye ihracat gerçekleştiriyor.

GCA AR-GE ve inovasyon alanında gerçekleştirdiği etkin ve sürdürülebilir çalışmalarıyla ülkemizdeki cam ambalaj sektörünü ileriye taşıyacak projeleri başarıyla yürütüyor. Kaliteli ve güvenli üretim gerçekleştirmenin dışında, çevreye ve insana saygıyı daima ön planda tutmayı, birliktelik oluşturduğu müşterilerini "iş ortağı" olarak kabul ederek müşterilerine ve ülke ekonomisine değer katmayı görev biliyor.

Sektöründe fark yaratarak ulusal ve global arenada tasarım ödüllerine layık görülen GCA, cam ambalaj sektörünün gelişimi için çalışan Avrupa Cam Ambalaj Üreticileri Federasyonu (FEVE) üyesi ve federasyona katkıları ile sektörde küresel bir rol üstleniyor. Tasarımdan satış pazarlama faaliyetlerine kadar tüm süreçlerinde ISO 9001 Kalite Yönetim Sistemi ve BRC PM Ürün Güvenliği Yönetim Sistemleri'ne uygun çalışan GCA; çevreye saygılı üretimi önemseyen, geri dönüşüm konusuna büyük hassasiyetle yaklaşan, doğayı korumak adına çeşitli projeleri üreten ve uluslararası boyutta yürütülen projelere destek veren, ülkemizdeki cam ambalaj sektörünün önemli oyuncularındandır. GCA ÇEVKO, ASD ve SUDER üyesidir; aynı zamanda ÇEVKO Yönetim Kurulu'nda yer almaktadır.

Kütahya 1.OSB'de yer alan GCA üretim tesislerinde üretim proseslerinden, kalite kontrol ve paketleme proseslerine kadar her aşama en son teknoloji ve tam otomasyon sistemleri ile yürütülüyor. Daima ileriye gören ve geleceğe yatırım yapan GCA, üretim tesisinin altyapısını birden çok cam üretim fırını ile üretim yapabilecek şekilde tasarlamıştır. Bu doğrultuda 2021'de faaliyete geçen yeni fırın yatırımıyla GCA, kapasitesini yaklaşık iki katına çıkarmıştır.

Bültenlerimiz ve şirketimiz hakkında daha fazla bilgi almak için info@gca.com adresine e-posta gönderebilirsiniz.





Founded in 2015, GCA continues to implement Gürok Group's know-how and experience gained from table glassware production over 25 years with an innovative approach in the glass packaging industry. GCA is rapidly approaching its goal of becoming one of the pioneers in the glass packaging industry in Turkey, as well as the international arena. Correspondingly, GCA exports to more than 40 countries, mainly to the Middle East, European and African countries.

GCA is successfully conducting projects that will advance the glass packaging industry with its effective and sustainable works in the field of Research & Development. In addition to realizing high quality and reliable production, GCA continues its activities by keeping respect to the environment and people at the forefront, acknowledging its customers as "Business Partners" and adding value to its customers and the national economy.

GCA, which achieved international success and made a difference in the sector, takes on a global role as a supporting member of the European Federation of Glass Packaging Manufacturers (FEVE) that works for the development of the glass packaging industry in Europe and all around the world. GCA operates in compliance with the ISO 9001 Quality Management System and BRC PM Product Safety Management Systems in all processes from design to sales and marketing activities. GCA; is a brand that cares about environmentally friendly production and approaches the issue of recycling with great sensitivity. GCA supports various projects in order to protect nature and is one of the leading glass packaging manufacturers that brings a new breath to the glass packaging industry in Turkey. GCA is a member of ÇEVKO, ASD and SUDER; The company is also the member of the ÇEVKO Board of Directors.

From the production processes to quality control and packaging processes in Kütahya the first Organized Industrial Zone, all operations are carried out with automation systems in the production facility where the latest technology is used. Always looking ahead and investing in the future, GCA has designed the infrastructure of its production facility to produce with multiple glass production furnaces. Hence, aiming to double its production capacity with the new investment, GCA opens its new facility in 2021.

For more information about our newsletter and our company, you can send an e-mail to info@gca.com.

GCA

DEĞERLİ İŞ ORTAKLARIMIZ

GCA, tüm üretim süreçlerini global kalite ve güvenlik standartları çerçevesinde yöneten, inovatif düşünce, yenilikçi tasarım ve sürdürülebilir kalite yaklaşımlarıyla, çevreye ve insana saygıyı daima ön planda tutan, sektöründe öncü olma tutkusunu taşıyan bir firmadır.

İş ortaklarımızın istek ve ihtiyaçlarına odaklanan hizmet anlayışımız, üründe kaliteye ve yenilikçiliğe verdiğimiz önem, iş ortaklarımız için her an ulaşılabilir olmak, birlikte yarattığımız başarılı ve ödüllü projelerle taçlanmakta ve iş ortaklarımızla kurduğumuz kalıcı bağları daha da güçlendirmektedir. Öyle ki, iş ortaklarımızın ürünlerine en uygun teknik ve kreatif cam ambalajı sunmak adına, oluşturduğumuz yerinde analiz, detaylı projelendirme, tasarım ve takipten oluşan özel bir süreçle daha etkin ve memnuniyet veren sonuçları elde edebiliyoruz. Müşterilerimizin en iyisini hayal ettikleri ürünleri için tasarladığımız cam ambalajlarımız, sadece ülkemizde değil dünya çapında da önemli ve prestijli ödüllere layık görülmekte ve bizleri gururlandırmaktadır.

Kurulduğumuz günden bu yana en temel amacımız, iş ortaklarımızın memnuniyetini arttırmaya odaklı yenilikçi ürünler üretmek ve sektörümüzde bu yöndeki öncülüğümüzü sürdürülebilir kılmaktır. Sektörümüzü ileriye götürmek amacıyla verimliliği artırmak ve ürünlerde mekanik dayanımı koruyarak ürün ağırlığını azaltmak adına AR-GE alanında ciddi yatırım yapmaktayız. Önümüzdeki dönemde de alanımızda yapacağımız yatırımlar ile hizmet çeşitliliğini artırmayı ve müşteri memnuniyetini en üst seviyeye çıkarmayı hedefliyoruz.

GCA olarak kuşkusuz, endüstrimizdeki küresel trendlerle her daim güncel kalmayı ve uluslararası arenada pazar payımızı arttırmayı hedefliyoruz. Ekibimizle koca bir aile olarak canla başla çalışarak yakaladığımız gelişim grafiğimiz sayesinde 40'tan fazla ülkeye ihracat gerçekleştiriyoruz.

Eğitilmiş ve yetenekli çalışan kadromuz, çalışmalarını bilgi ve deneyimleriyle birleştirerek, kurumsal kimliğimizi hedef kitlemizle başarılı bir şekilde buluşturmaktadır. Ülkemizin ekonomisi ve istihdama önem veren bir kurum olarak, cam ambalaj endüstrisinde yatırımlar yapmaya ve başarılarımızı artırarak sürdürmeye devam ediyoruz.

Daha nice yıllarda iş ortaklıklarımızın daim olması dileğiyle.



Dr. Abdullah GAYRET
GCA Genel Müdürü

GCA is a company that manages all its production processes within the framework of global quality and safety standards, always prioritizing respect for the environment and people with its innovative thinking, creative design and sustainable quality approaches, and carries the passion of being a pioneer in its industry.

Our understanding of service that focuses on the wishes and needs of our business partners, the importance we place on quality and innovation in products, being accessible to our business partners at any time are crowned with the successful and award-winning projects we have created together; hence, the connection we have established with our business partners improve year by year. Furthermore, we have implemented a unique process consisting of on-site analysis, detailed project planning, design and follow-up, which was created to offer the most appropriate technical design and creative glass packaging for our business partners' products to achieve more effective and satisfying results. Our glass packaging, which we design for our customers products according to their high standards, is deemed worthy of important and prestigious awards in our country and around the world and brings us pride.

Since the day we were founded, our primary goal is to produce innovative products focused on increasing our business partners' satisfaction and making our leadership in this direction sustainable in our industry. In order to move our industry forward, we invest heavily in R&D in order to enhance productivity and reduce product weight by preserving mechanical strength in products. In the coming period, we aim to raise the variety of services and maximize customer satisfaction with the investments we will make in our field.

As GCA, we aim to stay up to date with the global trends in our industry and to grow our market share in the international arena. We export to more than 40 countries thanks to our development graph that we have achieved by working hard with our team as a big family.

Our trained and talented staff combine their work with their knowledge and experience. Thus, we successfully bring our corporate identity together with our target audience. As an institution that contributes to our country's economy and attaches importance to employment, we continue to make investments in the glass packaging industry and continue to increase our success.

We wish to have long-lasting relations with our business partners for many more years.



Dr. Abdullah GAYRET
GCA General Manager

DEAR ESTEEMED BUSINESS PARTNERS

MİSYONUMUZ OUR MISSION

Sektörümüzde yenilikçi ve öncü çözümlerle yeni ufuklar açar; bu sayede yarattığımız başarılı sonuçlarla, iş ortaklarımızla kalıcı bağlar kurarız.

We carry our industry to new horizons via our innovative, successful and pioneering solutions. Hence, we form long-lasting relations with our business partners.

VİZYONUMUZ OUR VISION

İç ve dış paydaşlarımızın sürekli memnuniyetini sağlamak ve verdiğimiz güvenle öncelikli olarak tercih edilmek.

Ensuring our internal and external partners' continuous satisfaction and being preferentially selected by them through the trust we build.

DEĞERLERİMİZ OUR VALUES

Sözümüzde dururuz.
Müşterilerimizi iş ortağımız, paydaşımız olarak görürüz.
Kendimizi sürekli geliştiririz.
Güven veririz.
Çözüm odaklıyız.
Çevik; değişikliklere hızlı adapte oluruz.
Tasarım ve yaratma tutkumuzu taze tutarız.

We always deliver on our promises.
We regard our customers as our business partners.
We continuously develop our skills and capabilities.
We build trust in business.
We have a solution-oriented mindset.
We are an agile organization; always ready to embrace the change.
We keep our passion for design and creation alive.



KALİTE YÖNETİMİ QUALITY MANAGEMENT

Cam Ambalaj üretiminde
inovatif düşünce,
tam otomasyon,
global standartlar
ve sürdürülebilir kalite.

Innovative mindset,
full automation,
global standards and
sustainable quality in
glass packaging production.



SERTİFİKALAR CERTIFICATES

BRC-PM ÜRÜN GÜVENLİĞİ SERTİFİKASI

Üretim sistemlerimiz BRC-PM ürün güvenliği sistemine göre tasarlanmış ve sertifikalandırılmıştır.

Bu sertifika; sistemden çıkan ürünlerin fiziksel veya kimyasal olarak herhangi bir bulaşma olmaksızın iş ortaklarına direkt sunulduğunu garanti etmektedir.

Sertifikasyon kapsamında tesisimizde alınmış önlemler;

Üretim sistemlerimizde, HACCP Analizleri ve Kritik Kontrol Noktaları prensiplerine göre kontrol ve aktarma sistemleri tasarlanmıştır.

Bu sistem içinde kullanılan yağlar “food grade” yani gıdayla temasa uygun olup; herhangi bir bulaşma durumunda insana zarar vermeyecek bir içeriğe sahiptir.

Kontrol ve aktarma hat ve konveyör sistemleri sızdırmaz kapalı yağlama yapacak şekilde tasarlanmıştır.

Paketleme bölümüne sevk edilen tüm ürünler, herhangi bir fiziksel bulaşmaya mahal vermeyecek şekilde üstü kapalı sistemler aracılığı ile taşınmaktadır.

Palet ambalajlar iç ve dış ortamlarda ürüne dış faktörün bulaşmasını engelleyecek şekilde tasarlanmıştır.

ISO 9001-2015 KALİTE YÖNETİM SİSTEMİ SERTİFİKASI

Tüm cam ambalaj üretim süreçlerimiz ISO 9001 kalite yönetim sistemi gereklerine uygun şekilde yapılmakta ve denetlenmektedir.



BRC-PM PRODUCT SAFETY CERTIFICATE

Our manufacturing systems have been designed and certified in accordance with the BRC-PM Product Safety System.

This Certificate guarantees that the products leaving the system is offered to business partners directly without any physical or chemical contamination.

Under the certification process, the measures taken in our facility are as follows:

In our manufacturing systems we designed our control and transmission systems according to HACCP Hazard Analyses and Critical Control Points;

The oils used in this system are “food grade”, i.e. they have contents which would not be hazardous to human in the event of a contamination.

Control and transmission line and conveyor systems are designed to provide sealed & closed lubrication.

All products transferred to the Packing Section are carried using covered systems so that no physical contamination occurs.

Pallet packing is designed to prevent any contamination to the product at indoor and outdoor environments.

ISO 9001-2015 QUALITY MANAGEMENT CERTIFICATE

Our entire glass packaging manufacturing processes are carried out and supervised in line with the ISO 9001 Quality Management System.

ÜYELİKLERİMİZ

OUR MEMBERSHIPS



GCA, FEVE - Avrupa Cam Ambalaj Üreticileri Federasyonu'nun üyesidir. FEVE üye şirketleri sektörlerinde yılda 20 milyon tondan fazla cam ambalaj üretmektedir.

GCA is a member of FEVE, the Federation of European Manufacturers of Glass Containers. FEVE's members produce over 20 million tonnes of glass annually.

Friends of Glass, FEVE tarafından 2008 yılında başlatılan cam ambalaj farkındalık kampanyasıdır.

Friends of Glass is an awareness campaign initiative for glass packaging by FEVE, which was initiated in 2008.



GCA, Türkiye'deki önemli ambalaj sanayicilerini 1992 yılından beri bünyesinde bir araya getiren Ambalaj Sanayicileri Derneği (ASD)'nin üyesidir.

GCA is a member of ASD-Packaging Manufacturers Association in Turkey, which was founded in 1992 bringing together distinguished packaging manufacturers locally.



GCA, ambalaj atıklarının ekonomik ve düzenli geri kazanımı için sanayi, yerel yönetim ve tüketicilerin katkı ve katılımları ile sürdürülebilir bir geri kazanım sisteminin kurulmasına yardımcı olmak amacıyla kurulmuş ÇEVKO Vakfı'nın üyesidir ve Yönetim Kurulu'nda bulunmaktadır.

GCA is a member of ÇEVKO Foundation and Board of Directors, which was founded in order to contribute to the establishment of a sustainable recycling system with the contribution and participation of local management and consumers for the cost-saving and well-struct-



GCA, ülkemiz genelinde Ambalajlı Su Üreticilerinin ve Ambalajlı Su Sektörüne yönelik faaliyet gösteren tedarikçi kuruluşların bir araya gelerek oluşturdukları sektörel bir sivil toplum örgütü olan SUDER (Ambalajlı Su Üreticileri Derneği) üyesidir.

GCA is a member of SUDER (Association of Packaged Water Producers) which was founded by the producers of packaged water and supplier companies representing packaged water industry; operating on a nation-wide scale.

GELECEĞİN TEKNOLOJİSİNE ODAKLI, AKILLI ÜRETİME ENTEGRE CAM ÜRETİMİNDE ENDÜSTRİ 4.0

GCA olarak, Glass International tarafından 14 Temmuz 2020'de gerçekleştirilen ve global çapta büyük öneme sahip "Cam Üretiminde Endüstri 4.0" konulu Webinar'a katıldık.

Akıllı üretimde, fabrikaların tüm üretim ve kalite kontrol gibi süreçlerinin sistemsel şekilde, yapay zekâ, akıllı algoritmalar gibi araçlar sayesinde ileride otomatik ve zeki sistemlerle idare edilebileceği, hatta ani duruş, proseste değişiklik veya uyarı sistemlerinin henüz hata ve problem oluşmadan önlem alınarak kontrol edilebileceği vurgulandı. Endüstri 4.0 ile gelecekte cam üretim sisteminin bir sonraki seviyeye taşınarak tüm sürecin tek bir ortamda kontrol edileceği belirtildi.

Otomasyondan dijitalleşmeye giden yol olan Endüstri 4.0'da, kalite kontrolün artık sadece farklı bir departmanda gerçekleştirilemeyeceği, mümkün olduğunca doğrudan üretim hattında yapılacağı; fabrikaların üretim ve kalite kontrol gibi süreçlerinin sistemsel şekilde, yapay zekâ ve akıllı algoritmalar gibi araçlar sayesinde ileride otomatik ve zeki sistemlerle idare edilebileceği konuşulan konular arasındaydı.

Webinarın tamamı için: <https://vimeo.com/438813685>

FOCUSED ON FUTURE TECHNOLOGY, INTEGRATED TO SMART PRODUCTION INDUSTRY 4.0 IN GLASS PRODUCTION

As GCA, we participated in the globally recognized "Industry 4.0 in Glass Production" Webinar organized by Glass International on July 14, 2020.

It was emphasized that in smart production, all production and quality control processes of factories would be systematically managed with automatic and intelligent systems in the future thanks to tools such as artificial intelligence and smart algorithms. Even more, sudden stop, process change or warning systems will be controlled by taking precautions before errors and problems occur. It was stated that with Industry 4.0, the glass production system in the future will be moved to the next level and the whole process will be controlled in a single environment.

In Industry 4.0, which is the path from automation to digitalization, quality control will no longer be performed only in a different department but will be done directly on the production line as much as possible. It was among the topics that were discussed that the processes such as production and quality control of factories could be managed systematically, with automatic and intelligent systems thanks to tools such as artificial intelligence and smart algorithms.

For the entire webinar: <https://vimeo.com/438813685>

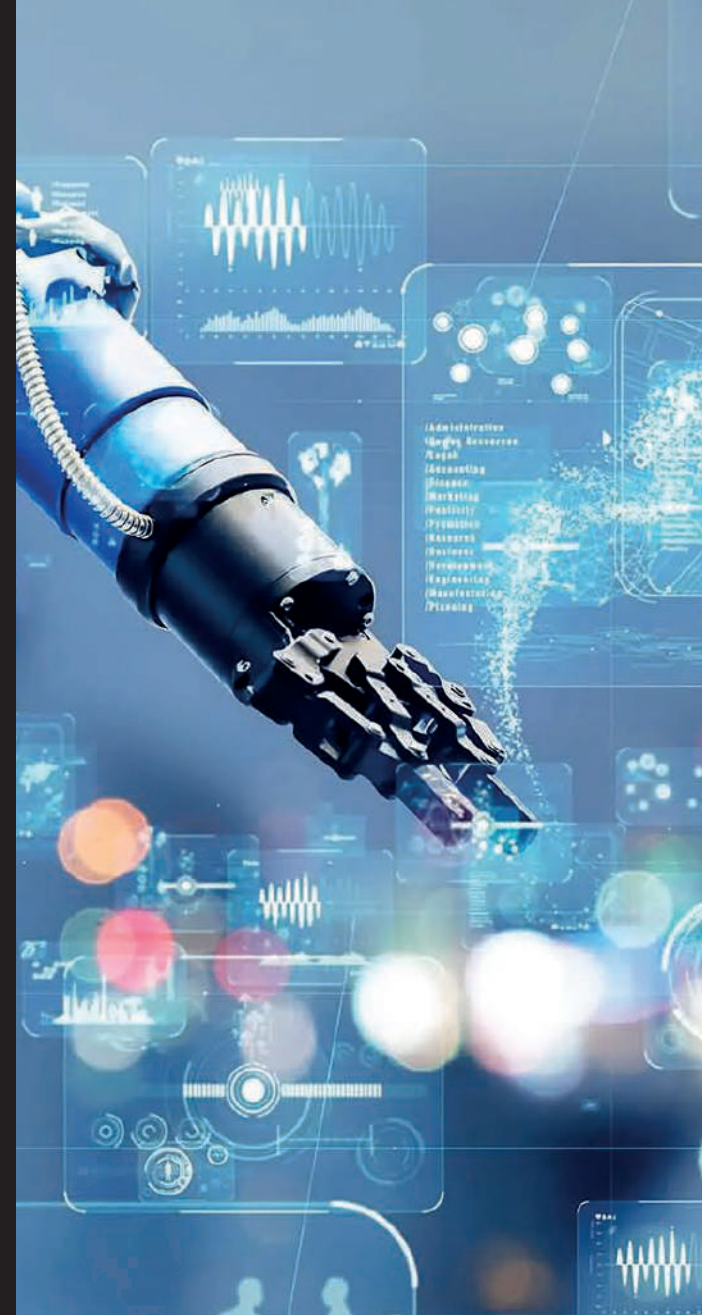

DÜNYA UYANIYOR, “CAM DÖNGÜSÜNÜ TAMAMLA” HAREKETİ, GERİ DÖNÜŞÜMDE BÜYÜK HEDEFLER KOYDU.

CAM DÖNGÜSÜ, DÜNYA DÖNGÜSÜ

Avrupa genelinde geri dönüşüme yönelik cam toplama oranını 2030 itibarıyla %90'a çıkarmak, cam ambalaj toplama açığını kapatmak, enerji tasarrufu yapmak ve geri dönüşümlü camın (cam kırığının) kalitesini artırmak için Avrupa Cam Ambalaj Endüstrisi tarafından başlatılan “Cam Döngüsünü Tamamla” (Close The Glass Loop) hareketinin lansmanı gerçekleştirildi. Çevrimiçi platformda düzenlenen lansman etkinliğinde 200'den fazla katılımcı, 11 ülkenin kurucu ortakları ve ulusal temsilciler platformu resmen başlatarak Avrupa Eylem Planı'nı imzaladı.

“Cam Döngüsünü Tamamla” hareketi, cam ambalaj toplama ve geri dönüşüm döngüsünün farklı paydaşlarını ortak bir Avrupa platformunda buluşturarak, cam ambalaj toplama açığının kapatılması ve geri dönüşümlü camın (cam kırığının) kalitesinin artırılmasını hedeflemektedir. Bu sayede kaynaklar “Şişeden Şişeye” geri dönüşüm döngüsü içerisinde verimliliğini koruyacaktır. Daha fazla miktarda kaliteli cam kırığına ulaşılabilmesi, kaynak açısından verimli bir üretim süreci ile premium düzeyde, güvenli ve tamamen geri dönüştürülmüş materyal elde edilmesini sağlar.

Biz de GCA olarak, Türkiye'deki cam geri dönüşümüne destek veriyor ve süreçlerimizi bu bilinç çerçevesinde şekillendiriyoruz.

THE WORLD IS AWAKENING; THE “CLOSE THE GLASS LOOP” MOVEMENT HAS SET BIG GOALS IN RECYCLING.

GLASS CYCLE, EARTH CYCLE

The Close The Glass Loop movement, initiated by the European Glass Packaging Industry, was launched to increase the rate of glass collection for recycling to 90% by 2030, to close the glass packaging gap, to save energy and to improve the quality of recycled glass (glass cullet). In the online launch event, more than 200 participants, founding partners of 11 countries and national representatives officially launched the platform and signed the European Action Plan.

“Close The Glass Loop” movement aims to close the gap in glass packaging collection and improve the quality of recycled glass (glass cullet) by bringing together the different stakeholders of the glass packaging collection and recycling cycle on a common European platform. In this way, resources will maintain their efficiency within the 'bottle-to-bottle' recycling cycle. The availability of higher quality glass cullets ensures that premium, secure and fully recycled materials are obtained through a resource-efficient production process.

GCA supports this glass recycling movement and shapes its processes through this awareness.

TÜRKİYE'DE BİR İLK OLAN EKOMAT PROJESİ YALOVA'DA HAYATA GEÇTİ!

17 Haziran 2022 Cuma günü GCA, Park Cam ve Bircam Vakfı birlikteliği ile Türkiye'de ilk kez hayata geçirilmiş olan "EKOMAT" Projesi'nin, pilot şehir olarak seçilen Yalova'da açılışı yapıldı. Proje ile geri dönüşüm bilincinin oluşturulması ve zorunlu depozito uygulaması öncesinde, atık yönetim kurgusunun tecrübe edilmesi hedefleniyor.

Alışveriş merkezi, süper market, marina gibi farklı konumlara yerleştirildi. Sürdürülebilirlik temasıyla, cam, plastik ve metal içecek ambalajlarının %100 geri dönüşümünü gerçekleştirebilmek için kurgulanan projede, Yalova ve Çiftlikköy Belediyeleri sınırları içerisindeki 15 noktaya, 30 adet "EKOMAT" konumlandırıldı. EKOMAT'lar parklar, kapalı pazar yerleri, meydanlar gibi kamusal alanların dışında, tüketicilerin sıklıkla gittiği 5M Migros (Vega Outlet), Star AVM, Yalova Marina, gibi özel alanlara da yerleştirildi.

Otomatlar, telefonlara indirilen "EKOMAT" uygulamasıyla entegre olarak çalışacak. Tüketiciler öncelikli olarak uygulama marketlerden uygulamayı indirip, üye olacaklar. Üye girişi yaptıktan sonra, uygulama üzerinden kendine en yakın otomata yönlendirilecekler. Cam içecek ambalajları için Yeşil Renkli Ekomat'ı, Plastik ve Metal içecek ambalajları için de Sarı Renkli Ekomat'ı kullanacaklar.

Biriken puanlar aile bütçesine destek olacak. Tüketiciler, biriktirdikleri puanları yine uygulama üzerinden; Hediye çeki, mobil oyun ve internet alışveriş kodlarına harcayarak, aile bütçelerine destek olacaklardır.

İlk 3 ayını geride bıraktığımız EKOMAT projesinde toplam 482 bin adet cam, plastik ve metal ambalaj atık toplandı. Bu toplanan ambalaj atıklarla toplamda 38 ton hammadde tasarrufu, 72 varil petrol tasarrufu, 1.1 ton sera gazı salınımlarında azalış, 26.000 kwh enerji tasarrufu ve 125 m³ depolama alanından tasarruf sağlandı.

A FIRST IN TURKEY, THE EKOMAT PROJECT IS IMPLEMENTED IN YALOVA!

On Friday, June 17, 2022, the "EKOMAT" Project, which was implemented for the first time in Turkey with the cooperation of GCA, Park Cam and Bircam Foundation, was opened in Yalova, which was chosen as the pilot city. With the project, it is aimed to create recycling awareness and to experience the waste management setup before the mandatory deposit application.

It was placed in different locations such as shopping mall, super market, marina.

In the project, which was designed with the theme of sustainability in order to realize 100% recycling of glass, plastic and metal beverage packages, 30 "EKOMATs" were positioned at 15 points within the borders of Yalova and Çiftlikköy Municipalities. Apart from public areas such as parks, covered market places, schools and squares, EKOMATs were also placed in private areas such as 5M Migros (Vega Outlet), Star AVM, Yalova Marina, where consumers often go.

The vending machines will work integrated with the "EKOMAT" application downloaded to the phones. Consumers will primarily download the application from the application markets and become a member. After logging in, they will be directed to the closest vending machine through the application. They will use Green Colored Ekomat for glass beverage packaging and Yellow Colored Ekomat for Plastic and Metal beverage packaging. The accumulated points will support the family budget.

Consumers can save the points they have accumulated through the application; They will support their family budgets by spending them on gift certificates, mobile games and internet shopping codes.

In the EKOMAT project, which we left behind for the first 3 months, a total of 482 thousand glass, plastic and metal packaging waste was collected. With these collected packaging wastes, a total of 38 tons of raw materials, 72 barrels of oil, 26,000 kWh of energy, 125 m³ storage space was saved. Also, 1.1 tons of greenhouse gas emissions were reduced.



MÜŞTERİ PROJE KOORDİNATÖRLÜĞÜ

GCA olarak tüm var olan ve potansiyel müşterilerimizi bugünün ve yarının iş ortakları olarak görüyoruz. Bu duygu ve düşüncelerle, iş ortaklarımızla sadece satış esnasında değil; ürünümüzün yarattığı her değerde ve iş ortaklarımıza dokunduğumuz her temas noktasında işbirliği içerisinde olmak için Müşteri Proje Koordinatörlüğü hizmeti sunuyoruz. Sağladığımız bu hizmetle iş ortaklarımızın kendi tesislerinde yaşanan problemlere alanında uzman teknik ekip desteği sağlarken; üretim süreçlerinde olduğu gibi çevik yapımızı iş ortaklarımıza desteğe ihtiyaçları olduğu her anda göstermeye çalışıyoruz. İş ortaklarımıza özel olarak atanan teknik ekibimiz ürün / süreç uygunluğu değerlendirmeleri ile maksimum fayda sağlamayı ve süreç yönetiminde verdiği güven ile tercih sebebi olmayı amaçlamaktadır.



As GCA, we see all our existing and potential customers as business partners of today and tomorrow. With these feelings and thoughts, we provide Customer Project Coordinator services in order to cooperate not only during sales but also at every value created by our product and at every point of contact we touch our business partners. We try to show our agile structure to our business partners whenever they need support as in production processes while providing technical support to their problems in their own facilities, with this service we provide. Our technical team, specially assigned to our business partners, aims to provide maximum benefit through product / process conformity assessments and to be the reason of choice with the trust it gives in process management.

CUSTOMER PROJECT COORDINATION

Her ürün,
değerini taçlandırarak
bir ambalajla
kendini tamamlar.

Each product
complements itself
with a packaging that
will crown its value.

GCA'nın genç, dinamik ve yaratıcı tasarım ekibi, gerçekleştirdiği tüm projelerinde yüksek müşteri memnuniyeti elde etmeyi hedeflemektedir. GCA, tasarım öncesi, tasarım aşaması ve tasarım sonrasını bütüncül bir hizmet anlayışıyla yönetmekte ve iş ortaklarının istekleri, ürün yapısı ve özelliklerine göre çözüm odaklı hareket etmektedir. Katıldığı ulusal ve uluslararası tasarım yarışmalarından aldığı prestijli ödüllerle bu durumu taçlandırmıştır.

GCA's young, dynamic and creative design team aims to achieve high customer satisfaction in all its projects. GCA manages pre-design, design phase and post-design with a holistic service approach and acts solution-oriented according to the requirements of the partners, product specifications and characteristics. GCA has crowned its value with prestigious design awards that received in national and international design competitions participated in.

ÖZEL
TASARIM
CUSTOM
DESIGN



TASARIM SÜRECİ YÖNETİMİ

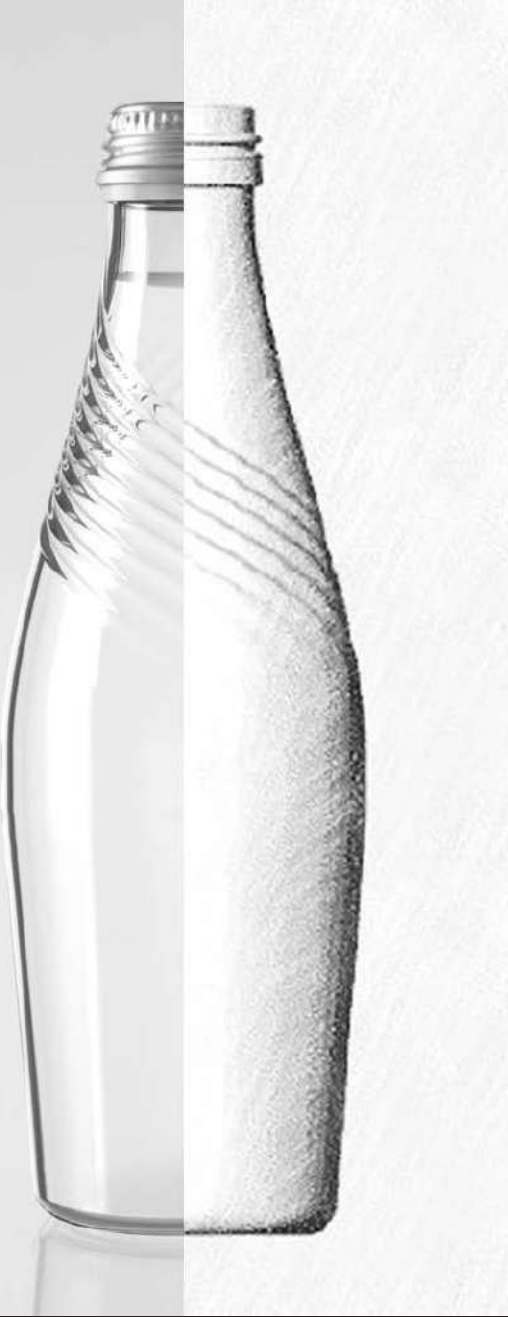

Ürünle ilgili ambalaj tasarım talebinin tasarım bölümümüze ulaşması ile birlikte sürecimiz, detaylı bilgi alma adımıyla başlamış olur. İş ortağımızla gerçekleştirdiğimiz analiz toplantımızda, tasarım ve üretim aşamalarında bizlere ışık tutacak soruların yanıtları aranır.

İnan bilgiler ışığında oluşturulan tasarımın dili, tasarımı şekillendiren estetik ve kavramsal değerler, ilham veren hareket noktaları, tasarımın ürünü temsil etme şekli, hedef kitleyle kuracağı iletişim, yaydığı enerji, ambalajın etiket tasarımı, kapağı gibi diğer bütünleyici unsurlarla bir araya geldiğinde ortaya koyacağı kurumsal ses tonu gibi kritik ve stratejik bütün önemli hareket noktaları yapılacak olan tasarımın birer yapı taşı olarak kullanılır. Tasarım alternatiflerinin eskiz çalışmaları ileri düzey teknolojiye sahip donanımlar ve tasarım programlarında daha da geliştirilerek seri üretime uygun 3 boyutlu modellere dönüştürülür ve sunuma hazır hale getirilir. İş ortağımız ile birlikte karar verilen tasarım üzerinden revizelerin ve kontrollerin yapılmasının ardından yazılı onay ile üretime başlanır.

Kusursuz bir üretim için en son teknolojinin ve otomasyon sistemlerinin kullanıldığı üretim aşamasında, iş ortağımız dilerse kendi tedarikçileri ile birlikte yürüttüğü etiket tasarımı, kapak tespiti ve renk seçimi vb. cam ambalaj haricinde kalan bütünleyici unsurların belirlenmesi ile ilgili de GCA Tasarım ekibinden danışmanlık desteği alabilir.

When the packaging design request for the product reaches our design department, our process begins with a detailed information phase. During our meetings with our business partner, we search to understand the answers to the following questions that will shed light on the design and production stages.

The points that it can be used as the main element of design would be determined as the language of design, aesthetic and conceptual values, inspirational moments of action, the way the product is represented, communication to be established with the target audience, label and cover design, and corporate tone of voice. The sketches of design alternatives are further developed with advanced technology equipment and design programs, transformed into 3D models suitable for mass production and made ready for presentation. Production begins with written approval after revisions and controls are made on the design decided with our business partner.

During the production phase where the latest technology and automation systems are used for a flawless production, our business partner can also receive consultancy support from the GCA Design team on the determination of the integral elements other than glass packaging, such as label design, cap and colour selection, which are carried out together with their suppliers.

DESIGN PROCESS MANAGEMENT



reddot design award
winner 2017



GCA ve Beyoğlu Gazozu
Dünyaca Ünlü Tasarım Ödülü Red Dot'un Sahibi oldu!

GCA and Beyoğlu Gazozu have been
entitled to receive World-renowned Red Dot Design Award!

GCA



ambalaj
ay yıldızları
2018



crescents and
stars for packaging
2018

Ambalaj Ay Yıldızları'ndan GCA'ya Üç Ödül

GCA has been entitled to be awarded with three prizes by The Crescents and Stars for Packaging.



Elvan Gazoz Şişe Tasarımı
Yetkinlik Ödülü

Elvan Gazoz Packaging Design
Perfection Award



Bahçeden Reçel Kavanozu
Altın Ödül

Bahçeden Jam Jar
Golden Award



Balkaşık Bal Kavanozu
Bronz Ödül

Balkaşık Honey Jar
Bronze Award

GCA



reddot design award
winner 2019



A' DESIGN AWARD
WINNER 2020
SILVER



GCA ve Mai Dubai Su Şişesi

2019 - Red Dot Tasarım Ödülü
2020 - Silver A' Design Ödülü

GCA and Mai Dubai Water Bottle
have been entitled to receive Many World-renowned
Design Awards.

2019 - Red Dot Design Award
2020 - Silver A' Design Award

GCA



2020 & 2021 Tasarım Ödüllerimiz 2020 & 2021 Design Awards



ambalaj ay yıldızları
crescents and
stars for packaging
2020



ambalaj ay yıldızları
crescents and
stars for packaging
2020



ambalaj ay yıldızları
crescents and
stars for packaging
2020



ambalaj ay yıldızları
crescents and
stars for packaging
2020



Pürsu Su Şişesi
Altın Ödül

Pürsu Water Bottle
Golden Award

Pürsu Su Şişesi
Worldstar 2021 Kazananı

Pürsu Su Şişesi
Design Turkey 2021 İyi Tasarım Ödülü



Abant Su Şişesi
Bronz Ödül

Abant Water Bottle
Bronze Award



Taşkesti Su Şişesi
Bronz Ödül

Taşkesti Water Bottle
Bronze Award



Serel Tahin Pekmez Kavanozu
Yetkinlik Ödülü

Serel Tahini Molasses Jar
Perfection Award

GCA

ÜRÜNLER

AIZANOI	21-22
ANONİM	23-27
EZOP	28-30
FRİG	32-34
SÜT	35-38
AKİK	39-45
ELMAS	46-47
İNCİ	49-50
KUVARS	51-55
LAPİS	56-59
MERCAN	60-73
TOPAZ	74-75
ZÜMRÜT	76-77

PRODUCTS

A photograph of two glass bottles of orange juice on a wooden surface. The bottle on the left contains a darker orange juice, while the one on the right contains a lighter, more yellowish-orange juice. In the background, a white bowl is filled with several whole oranges, and one orange sits on the table in the foreground. The background is a grey brick wall. A teal square in the top right corner contains the word 'AIZANOI' in white capital letters.

AIZANOI

ÜRÜN ÖZELLİKLERİ / PRODUCT SPECIFICATIONS

Kafa Yapısı / Finish Type	28 MCA 2	GCM1 26-655	26 TWIST CROWN 2
Ürün Kodu / Product Code	MAM025	MAT025	MAN025
Silme Hacim / Brimful Capacity	265 ml	265 ml	265 ml
Boy / Height	206,7 mm	206,5 mm	204 mm
Dolum Hacmi / Fill Capacity	250 ml	250 ml	250 ml

PALET ÖZELLİKLERİ / PACKAGING SPECIFICATIONS

Palet Kat Sayısı / Layers Per Pallet	11
Kattaki Ürün Adedi / Containers Per Layer	420
Palet Ürün Adedi / Containers Per Pallet	4620
Palet Yüksekliği / Pallet Height	2418 mm
Palet Yüklü Ağırlığı / Loaded Weight Per Pallet	810 kg

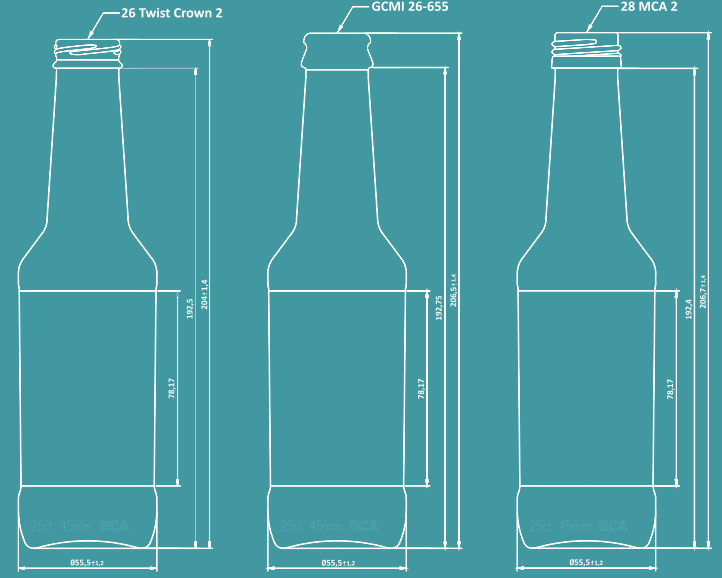

AIZANOI 25cl

AIZANOI 25cl

28 MCA2



MAM025

GCM1 26-655



MAT025

26 TWIST CROWN 2



MAN025

*AIZANOI 3 farklı kafa tipine sahiptir.
Kafa tipine göre ürün özellikleri yukarıdaki tabloda verilmiştir.

*AIZANOI has 3 options for finish type.
Product specifications according to finish type are given in the table above.

ANONİM



ÜRÜN ÖZELLİKLERİ / PRODUCT SPECIFICATIONS

Kafa Yapısı / Finish Type	GCMİ 26-655	26 TWIST CROWN 2
Ürün Kodu / Product Code	AN0020	TNH020
Silme Hacim / Brimful Capacity	212 ml	212 ml
Boy / Height	172 mm	169,5 mm
Dolum Hacmi / Fill Capacity	200 ml	200 ml

PALET ÖZELLİKLERİ / PACKAGING SPECIFICATIONS

Palet Kat Sayısı / Layers Per Pallet	12	14
Kattaki Ürün Adedi / Containers Per Layer	462	495
Palet Ürün Adedi / Containers Per Pallet	6006	6930
Palet Yüksekliği / Pallet Height	2280 mm	2542 mm
Palet Yüklü Ağırlığı / Loaded Weight Per Pallet	868 kg	974 kg

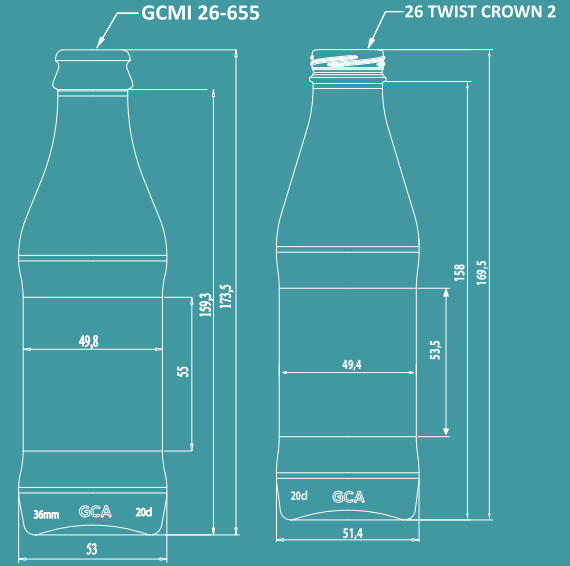

ANONİM 20cl

ANONİM 20cl

GCMİ 26-655



AN0020

26 TWIST CROWN 2



TNH020

*ANONİM 20cl 2 farklı kafa tipine sahiptir.
Kafa tipine göre ürün özellikleri yukarıdaki tabloda verilmiştir.

*ANONİM 20cl has 2 options for finish type.
Product specifications according to finish type are given in the table above.

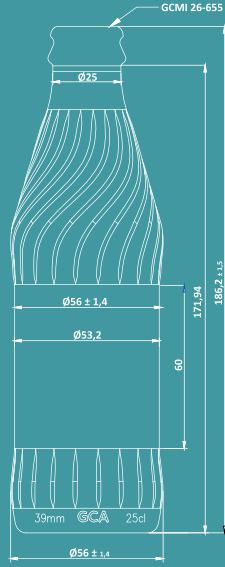

ÜRÜN ÖZELLİKLERİ / PRODUCT SPECIFICATIONS

Silme Hacim / Brimful Capacity	264 ml
Boy / Height	186,2 mm
Dolum Hacmi / Fill Capacity	250 ml
Kafa Yapısı / Finish Type	GCMI 26-655

PALET ÖZELLİKLERİ / PACKAGING SPECIFICATIONS

Palet Kat Sayısı / Layers Per Pallet	11
Kattaki Ürün Adedi / Containers Per Layer	410
Palet Ürün Adedi / Containers Per Pallet	4510
Palet Yüksekliği / Pallet Height	2250 mm
Palet Yüklü Ağırlığı / Loaded Weight Per Pallet	779 kg

ANONİM 25cl

ANONİM 25cl
ÜRÜN KODU / P.CODE: AN0025



ÜRÜN ÖZELLİKLERİ / PRODUCT SPECIFICATIONS

Silme Hacim / Brimful Capacity	343 ml
Boy / Height	184 mm
Dolum Hacmi / Fill Capacity	330 cc
Kafa Yapısı / Finish Type	MCA2

PALET ÖZELLİKLERİ / PACKAGING SPECIFICATIONS

Palet Kat Sayısı / Layers Per Pallet	12
Kattaki Ürün Adedi / Containers Per Layer	324
Palet Ürün Adedi / Containers Per Pallet	3888
Palet Yüksekliği / Pallet Height	2380 mm
Palet Yüklü Ağırlığı / Loaded Weight Per Pallet	685 kg

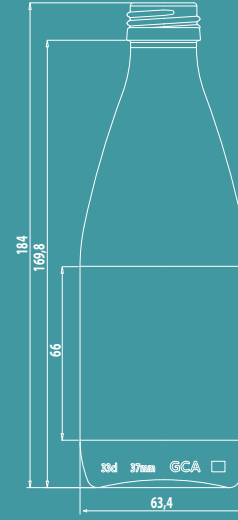

ANONİM

33cl

ANONİM 33cl
ÜRÜN KODU / P.CODE: AN0033

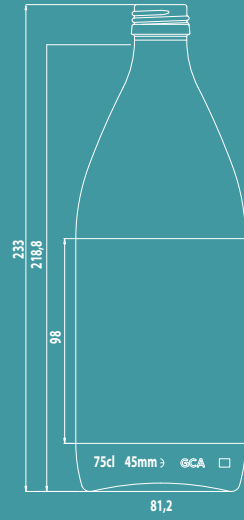

ÜRÜN ÖZELLİKLERİ / PRODUCT SPECIFICATIONS

Silme Hacim / Brimful Capacity	770 cc
Boy / Height	233 mm
Dolum Hacmi / Fill Capacity	750 cc
Kafa Yapısı / Finish Type	MCA2

PALET ÖZELLİKLERİ / PACKAGING SPECIFICATIONS

Palet Kat Sayısı / Layers Per Pallet	10
Kattaki Ürün Adedi / Containers Per Layer	196
Palet Ürün Adedi / Containers Per Pallet	1960
Palet Yüksekliği / Pallet Height	2502 mm
Palet Yüklü Ağırlığı / Loaded Weight Per Pallet	585 kg

ANONİM 75cl

ANONİM 75cl
ÜRÜN KODU / P.CODE: AN0075



A glass bottle filled with a vibrant red sauce, likely tomato-based, stands on a rustic wooden surface. The background is filled with fresh ingredients: a basket of bread, several whole red tomatoes in a dark bowl, a bunch of yellow onions, and a bundle of uncooked spaghetti. The scene is lit with warm, directional light, creating soft shadows and highlighting the textures of the food. A teal-colored rectangular box is overlaid on the right side of the image, containing the word 'EZOP' in white, bold, sans-serif capital letters.

EZOP

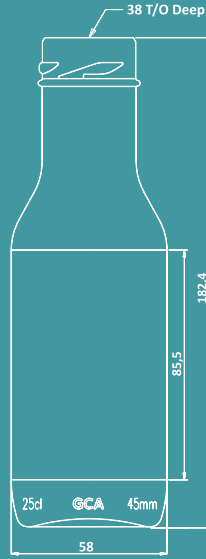

ÜRÜN ÖZELLİKLERİ / PRODUCT SPECIFICATIONS

Silme Hacim / Brimful Capacity	279 ml
Boy / Height	182,4 mm
Dolum Hacmi / Fill Capacity	250 ml
Kafa Yapısı / Finish Type	38 TO DEEP

PALET ÖZELLİKLERİ / PACKAGING SPECIFICATIONS

Palet Kat Sayısı / Layers Per Pallet	11
Kattaki Ürün Adedi / Containers Per Layer	380
Palet Ürün Adedi / Containers Per Pallet	4180
Palet Yüksekliği / Pallet Height	2181 mm
Palet Yüklü Ağırlığı / Loaded Weight Per Pallet	954 kg

EZOP 25cl



EZOP 25cl
ÜRÜN KODU / P.CODE: EZP025

ÜRÜN ÖZELLİKLERİ / PRODUCT SPECIFICATIONS

Silme Hacim / Brimful Capacity	720 ml
Boy / Height	219 mm
Dolum Hacmi / Fill Capacity	720 ml
Kafa Yapısı / Finish Type	53 TO DEEP

PALET ÖZELLİKLERİ / PACKAGING SPECIFICATIONS

Palet Kat Sayısı / Layers Per Pallet	10
Kattaki Ürün Adedi / Containers Per Layer	204
Palet Ürün Adedi / Containers Per Pallet	2040
Palet Yüksekliği / Pallet Height	2362 mm
Palet Yüklü Ağırlığı / Loaded Weight Per Pallet	630 kg

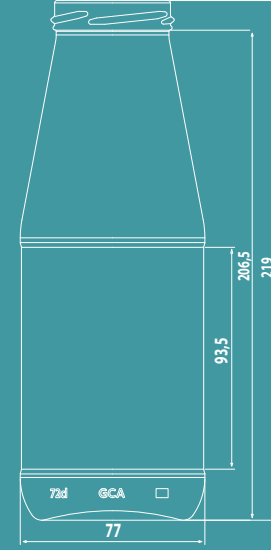

EZOP 72cl

EZOP 72cl
ÜRÜN KODU / P.CODE: EZP072

CAM AMBALAJ İLE HEP İLK GÜNKÜ GİBİ...
WITH GLASS PACKAGING ALWAYS
LIKE THE FIRST DAY...



FRIG



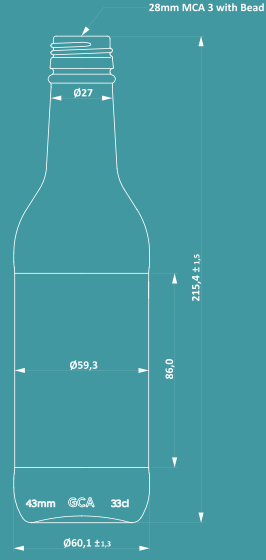

ÜRÜN ÖZELLİKLERİ / PRODUCT SPECIFICATIONS

Silme Hacim / Brimful Capacity	345 ml
Boy / Height	215,4 mm
Dolum Hacmi / Fill Capacity	330 ml
Kafa Yapısı / Finish Type	28 MCA 3 WITH BEAD

PALET ÖZELLİKLERİ / PACKAGING SPECIFICATIONS

Palet Kat Sayısı / Layers Per Pallet	12
Kattaki Ürün Adedi / Containers Per Layer	361
Palet Ürün Adedi / Containers Per Pallet	4332
Palet Yüksekliği / Pallet Height	2367 mm
Palet Yüklü Ağırlığı / Loaded Weight Per Pallet	950 kg

FRİG 33cl



FRİG 33cl
ÜRÜN KODU / P.CODE: FRG033

ÜRÜN ÖZELLİKLERİ / PRODUCT SPECIFICATIONS

Silme Hacim / Brimful Capacity	780 ml
Boy / Height	285,6 mm
Dolum Hacmi / Fill Capacity	750 ml
Kafa Yapısı / Finish Type	28 MCA 3 WITH BEAD

PALET ÖZELLİKLERİ / PACKAGING SPECIFICATIONS

Palet Kat Sayısı / Layers Per Pallet	8
Kattaki Ürün Adedi / Containers Per Layer	210
Palet Ürün Adedi / Containers Per Pallet	1680
Palet Yüksekliği / Pallet Height	2544 mm
Palet Yüklü Ağırlığı / Loaded Weight Per Pallet	740 kg

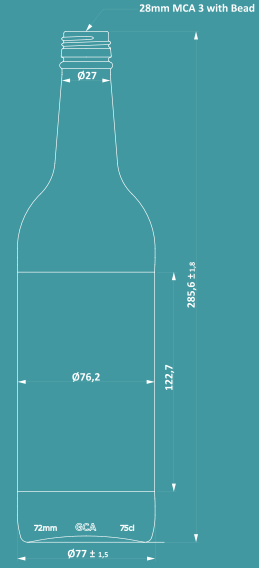

FRIG 75cl

FRIG 75cl
ÜRÜN KODU / P.CODE: FRG075

DOĐAL OLARAK SAĐLIKLİ
HEALTHY, NATURALLY



SÜT



ÜRÜN ÖZELLİKLERİ / PRODUCT SPECIFICATIONS

Kafa Yapısı / Finish Type	SÜT KAFA/MILK HEAD	48 TO
Ürün Kodu / Product Code	SUT025	TOS025
Silme Hacim / Brimful Capacity	265 ml	265 ml
Boy / Height	137,5 mm	138,1 mm
Dolum Hacmi / Fill Capacity	250 ml	250 ml

PALET ÖZELLİKLERİ / PACKAGING SPECIFICATIONS

Palet Kat Sayısı / Layers Per Pallet	14
Kattaki Ürün Adedi / Containers Per Layer	371
Palet Ürün Adedi / Containers Per Pallet	5194
Palet Yüksekliği / Pallet Height	2110 mm
Palet Yüklü Ağırlığı / Loaded Weight Per Pallet	678 kg

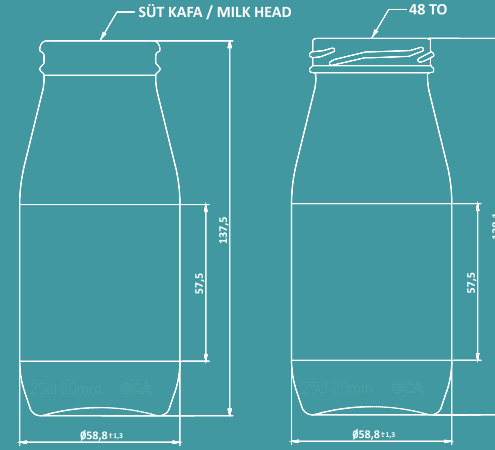

SÜT 25cl

SÜT 25cl

SÜT KAFA
MILK HEAD



SUT025

48 TO



TOS025

*SÜT 25cl 2 farklı kafa tipine sahiptir.
Kafa tipine göre ürün özellikleri yukarıdaki tabloda verilmiştir.

*SÜT 25cl has 2 options for finish type.
Product specifications according to finish type are given in the table above.

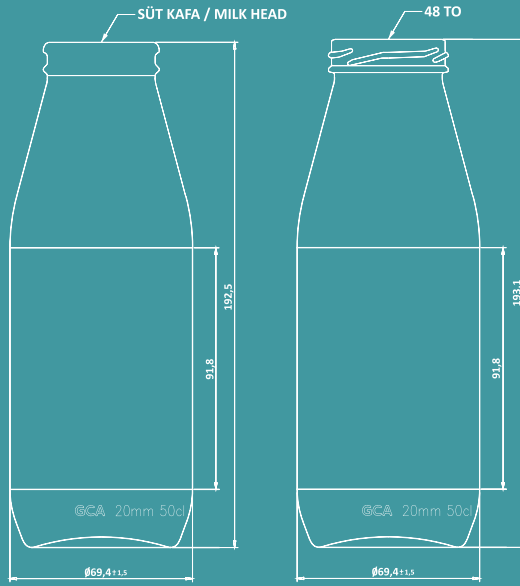

ÜRÜN ÖZELLİKLERİ / PRODUCT SPECIFICATIONS

Kafa Yapısı / Finish Type	SÜT KAFA/MILK HEAD	48 TO
Ürün Kodu / Product Code	SUT050	TOS050
Silme Hacim / Brimful Capacity	520 ml	520 ml
Boy / Height	192,5 mm	193,1 mm
Dolum Hacmi / Fill Capacity	500 ml	500 ml

PALET ÖZELLİKLERİ / PACKAGING SPECIFICATIONS

Palet Kat Sayısı / Layers Per Pallet	10
Kattaki Ürün Adedi / Containers Per Layer	264
Palet Ürün Adedi / Containers Per Pallet	2640
Palet Yüksekliği / Pallet Height	2105 mm
Palet Yüklü Ağırlığı / Loaded Weight Per Pallet	568 kg

SÜT 50cl



*SÜT 50cl 2 farklı kafa tipine sahiptir.
Kafa tipine göre ürün özellikleri yukarıdaki tabloda verilmiştir.
*SÜT 50cl has 2 options for finish type.
Product specifications according to finish type are given in the table above.



SÜT 50cl

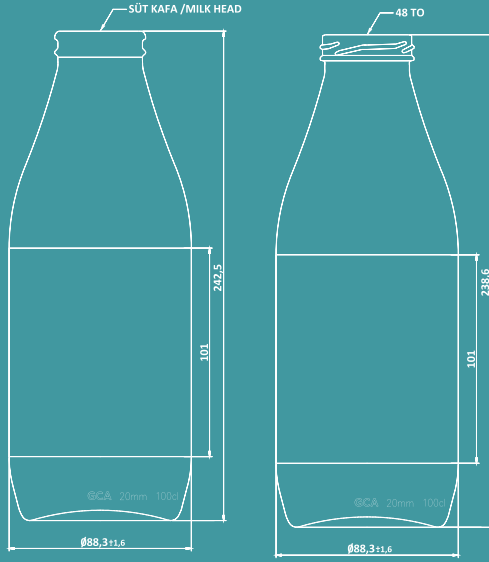

ÜRÜN ÖZELLİKLERİ / PRODUCT SPECIFICATIONS

Kafa Yapısı / Finish Type	SÜT KAFA/MILK HEAD	48 TO FD 157
Ürün Kodu / Product Code	SUT101	TOS101
Silme Hacim / Brimful Capacity	1050 ml	1020 ml
Boy / Height	242,5 mm	238,6 mm
Dolum Hacmi / Fill Capacity	1000 ml	1000 ml

PALET ÖZELLİKLERİ / PACKAGING SPECIFICATIONS

Palet Kat Sayısı / Layers Per Pallet	9
Kattaki Ürün Adedi / Containers Per Layer	158
Palet Ürün Adedi / Containers Per Pallet	1422
Palet Yüksekliği / Pallet Height	2305 mm
Palet Yüklü Ağırlığı / Loaded Weight Per Pallet	460 kg

SÜT 100cl



SUT101



TOS101

*SÜT 100cl 2 farklı kafa tipine sahiptir.
Kafa tipine göre ürün özellikleri yukarıdaki tabloda verilmiştir.

*SÜT 100cl has 2 options for finish type.
Product specifications according to finish type are given in the table above.



SÜT 100cl

AKİK



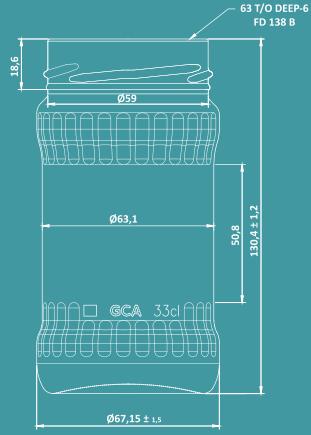

AKİK 330cc

AKİK 330cc
ÜRÜN KODU / P.CODE: AKK033

ÜRÜN ÖZELLİKLERİ / PRODUCT SPECIFICATIONS

Silme Hacim / Brimful Capacity	330 cc
Boy / Height	130,4 mm
Kafa Yapısı / Finish Type	63 TO DEEP FD 138-D

PALET ÖZELLİKLERİ / PACKAGING SPECIFICATIONS

Palet Kat Sayısı / Layers Per Pallet	17
Kattaki Ürün Adedi / Containers Per Layer	289
Palet Ürün Adedi / Containers Per Pallet	4913
Palet Yüksekliği / Pallet Height	2410 mm
Palet Yüklü Ağırlığı / Loaded Weight Per Pallet	936 kg



ÜRÜN ÖZELLİKLERİ / PRODUCT SPECIFICATIONS

Silme Hacim / Brimful Capacity	370 cc
Boy / Height	127 mm
Kafa Yapısı / Finish Type	66 T/O FD 138

PALET ÖZELLİKLERİ / PACKAGING SPECIFICATIONS

Palet Kat Sayısı / Layers Per Pallet	18
Kattaki Ürün Adedi / Containers Per Layer	256
Palet Ürün Adedi / Containers Per Pallet	4608
Palet Yüksekliği / Pallet Height	2475 mm
Palet Yüklü Ağırlığı / Loaded Weight Per Pallet	980 kg

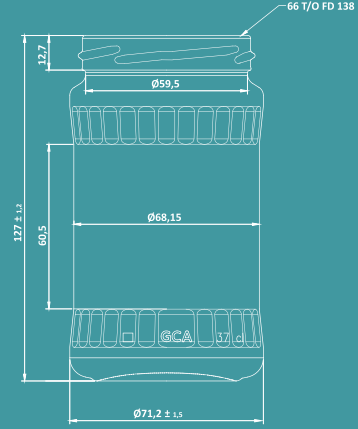

AKİK

370cc

AKİK 370cc
ÜRÜN KODU / P.CODE: AKK037

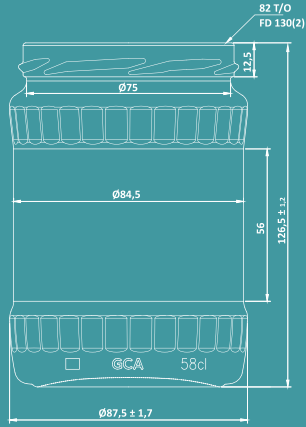

AKİK 580cc

AKİK 580cc
ÜRÜN KODU / P.CODE: AKK058

ÜRÜN ÖZELLİKLERİ / PRODUCT SPECIFICATIONS

Silme Hacim / Brimful Capacity	580 cc
Boy / Height	126,5 mm
Kafa Yapısı / Finish Type	82 TO FD 130-2

PALET ÖZELLİKLERİ / PACKAGING SPECIFICATIONS

Palet Kat Sayısı / Layers Per Pallet	18
Kattaki Ürün Adedi / Containers Per Layer	169
Palet Ürün Adedi / Containers Per Pallet	3042
Palet Yüksekliği / Pallet Height	2500 mm
Palet Yüklü Ağırlığı / Loaded Weight Per Pallet	864 kg



ÜRÜN ÖZELLİKLERİ / PRODUCT SPECIFICATIONS

Silme Hacim / Brimful Capacity	720 cc
Boy / Height	132 mm
Kafa Yapısı / Finish Type	82 TO FD 130-2

PALET ÖZELLİKLERİ / PACKAGING SPECIFICATIONS

Palet Kat Sayısı / Layers Per Pallet	17
Kattaki Ürün Adedi / Containers Per Layer	144
Palet Ürün Adedi / Containers Per Pallet	2448
Palet Yüksekliği / Pallet Height	2450 mm
Palet Yüklü Ağırlığı / Loaded Weight Per Pallet	725 kg

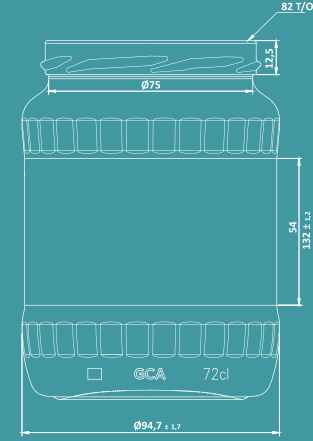

AKİK 720cc

AKİK 720cc
ÜRÜN KODU / P.CODE: AKK072

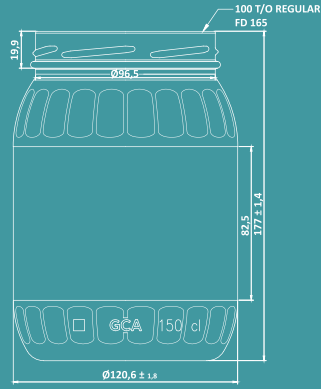

ÜRÜN ÖZELLİKLERİ / PRODUCT SPECIFICATIONS

Silme Hacim / Brimful Capacity	1500 cc
Boy / Height	177 mm
Kafa Yapısı / Finish Type	100 TO FD 165

PALET ÖZELLİKLERİ / PACKAGING SPECIFICATIONS

Palet Kat Sayısı / Layers Per Pallet	13
Kattaki Ürün Adedi / Containers Per Layer	81
Palet Ürün Adedi / Containers Per Pallet	1053
Palet Yüksekliği / Pallet Height	2480 mm
Palet Yüklü Ağırlığı / Loaded Weight Per Pallet	680 kg

AKİK

1500cc



AKİK 1500cc
ÜRÜN KODU / P.CODE: AKK150

ÜRÜN ÖZELLİKLERİ / PRODUCT SPECIFICATIONS

Silme Hacim / Brimful Capacity	1700 cc
Boy / Height	159,3 mm
Kafa Yapısı / Finish Type	TO 100 FD 165 (2)

PALET ÖZELLİKLERİ / PACKAGING SPECIFICATIONS

Palet Kat Sayısı / Layers Per Pallet	14
Kattaki Ürün Adedi / Containers Per Layer	65
Palet Ürün Adedi / Containers Per Pallet	910
Palet Yüksekliği / Pallet Height	2410 mm
Palet Yüklü Ağırlığı / Loaded Weight Per Pallet	545 kg

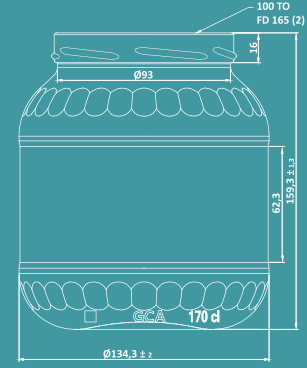

AKİK

1700cc

AKİK 1700cc
ÜRÜN KODU / P.CODE: AKK170

ELMAS



ÜRÜN ÖZELLİKLERİ / PRODUCT SPECIFICATIONS

Silme Hacim / Brimful Capacity	320 cc
Boy / Height	102,7 mm
Kafa Yapısı / Finish Type	HELIX TO 70 DEEP WGF-138

PALET ÖZELLİKLERİ / PACKAGING SPECIFICATIONS

Palet Kat Sayısı / Layers Per Pallet	21
Kattaki Ürün Adedi / Containers Per Layer	233
Palet Ürün Adedi / Containers Per Pallet	4893
Palet Yüksekliği / Pallet Height	2350 mm
Palet Yüklü Ağırlığı / Loaded Weight Per Pallet	965 kg

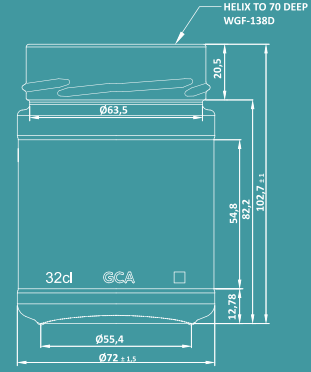

ELMAS

320cc

ELMAS 320cc
ÜRÜN KODU / P.CODE: ELM032



A L I B E Y

HOTELS & RESORTS



INCI



ÜRÜN ÖZELLİKLERİ / PRODUCT SPECIFICATIONS

Silme Hacim / Brimful Capacity	370 cc
Boy / Height	115 mm
Kafa Yapısı / Finish Type	66 T/O FD 138

PALET ÖZELLİKLERİ / PACKAGING SPECIFICATIONS

Palet Kat Sayısı / Layers Per Pallet	20
Kattaki Ürün Adedi / Containers Per Layer	210
Palet Ürün Adedi / Containers Per Pallet	4200
Palet Yüksekliği / Pallet Height	2500 mm
Palet Yüklü Ağırlığı / Loaded Weight Per Pallet	850 kg

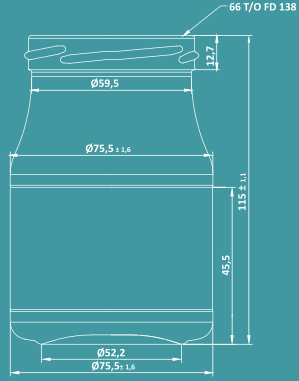

İNCİ
370cc

İNCİ 370cc
ÜRÜN KODU / P.CODE: INC037



KUVARS



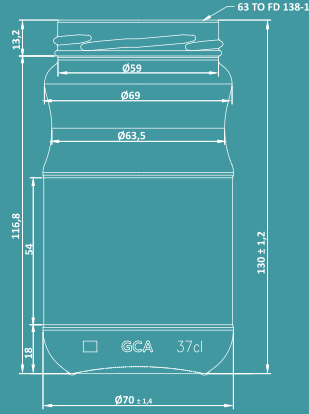

ÜRÜN ÖZELLİKLERİ / PRODUCT SPECIFICATIONS

Silme Hacim / Brimful Capacity	370 cc
Boy / Height	130 mm
Kafa Yapısı / Finish Type	63 TO FD 138-1

PALET ÖZELLİKLERİ / PACKAGING SPECIFICATIONS

Palet Kat Sayısı / Layers Per Pallet	18
Kattaki Ürün Adedi / Containers Per Layer	256
Palet Ürün Adedi / Containers Per Pallet	4608
Palet Yüksekliği / Pallet Height	2530 mm
Palet Yüklü Ağırlığı / Loaded Weight Per Pallet	950 kg

KUVARS

370cc



KUVARS 370cc
ÜRÜN KODU / P.CODE: KVR037

ÜRÜN ÖZELLİKLERİ / PRODUCT SPECIFICATIONS

Silme Hacim / Brimful Capacity	660 cc
Boy / Height	146,5 mm
Kafa Yapısı / Finish Type	82 TO FD 130

PALET ÖZELLİKLERİ / PACKAGING SPECIFICATIONS

Palet Kat Sayısı / Layers Per Pallet	15
Kattaki Ürün Adedi / Containers Per Layer	176
Palet Ürün Adedi / Containers Per Pallet	2640
Palet Yüksekliği / Pallet Height	2380 mm
Palet Yüklü Ağırlığı / Loaded Weight Per Pallet	770 kg

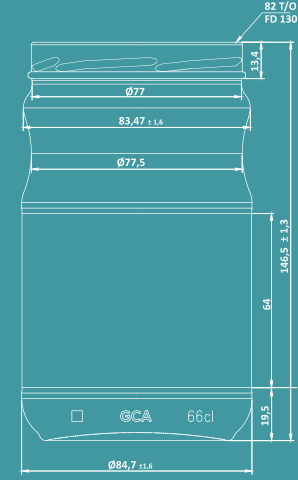

KUVARS 660cc

KUVARS 660cc
ÜRÜN KODU / P.CODE: KVR066

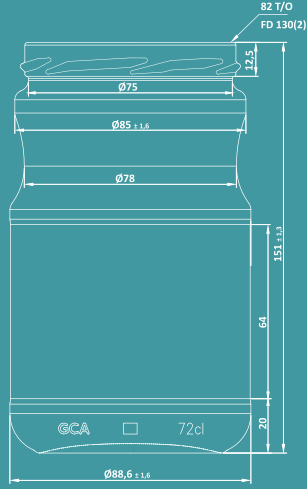

ÜRÜN ÖZELLİKLERİ / PRODUCT SPECIFICATIONS

Silme Hacim / Brimful Capacity	720 cc
Boy / Height	151 mm
Kafa Yapısı / Finish Type	82 TO FD 130-2

PALET ÖZELLİKLERİ / PACKAGING SPECIFICATIONS

Palet Kat Sayısı / Layers Per Pallet	15
Kattaki Ürün Adedi / Containers Per Layer	158
Palet Ürün Adedi / Containers Per Pallet	2370
Palet Yüksekliği / Pallet Height	2470 mm
Palet Yüklü Ağırlığı / Loaded Weight Per Pallet	735 kg

KUVARS

720cc



KUVARS 720cc
ÜRÜN KODU / P.CODE: KVR072

ÜRÜN ÖZELLİKLERİ / PRODUCT SPECIFICATIONS

Silme Hacim / Brimful Capacity	2650 cc
Boy / Height	228,5 mm
Kafa Yapısı / Finish Type	HELIX TO 100 FD 165

PALET ÖZELLİKLERİ / PACKAGING SPECIFICATIONS

Palet Kat Sayısı / Layers Per Pallet	10
Kattaki Ürün Adedi / Containers Per Layer	64
Palet Ürün Adedi / Containers Per Pallet	640
Palet Yüksekliği / Pallet Height	2460 mm
Palet Yüklü Ağırlığı / Loaded Weight Per Pallet	540 kg

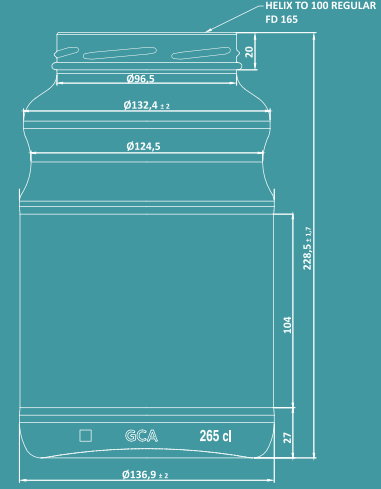

KUVARS

2650cc

KUVARS 2650cc
ÜRÜN KODU / P.CODE: KVR265

LAPIS



ÜRÜN ÖZELLİKLERİ / PRODUCT SPECIFICATIONS

Silme Hacim / Brimful Capacity	370 cc
Boy / Height	118 mm
Kafa Yapısı / Finish Type	66 TO FD 138

PALET ÖZELLİKLERİ / PACKAGING SPECIFICATIONS

Palet Kat Sayısı / Layers Per Pallet	18
Kattaki Ürün Adedi / Containers Per Layer	233
Palet Ürün Adedi / Containers Per Pallet	4194
Palet Yüksekliği / Pallet Height	2350 mm
Palet Yüklü Ağırlığı / Loaded Weight Per Pallet	929 kg

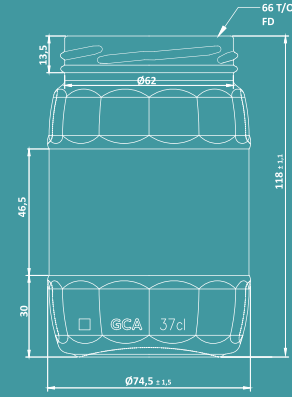

LAPIS

370cc

LAPIS 370cc
ÜRÜN KODU / P.CODE: LPS037

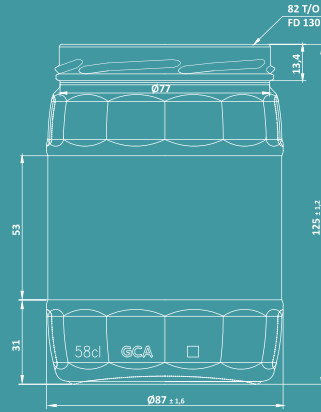

ÜRÜN ÖZELLİKLERİ / PRODUCT SPECIFICATIONS

Silme Hacim / Brimful Capacity	580 cc
Boy / Height	125 mm
Kafa Yapısı / Finish Type	82 TO FD 130

PALET ÖZELLİKLERİ / PACKAGING SPECIFICATIONS

Palet Kat Sayısı / Layers Per Pallet	18
Kattaki Ürün Adedi / Containers Per Layer	169
Palet Ürün Adedi / Containers Per Pallet	3042
Palet Yüksekliği / Pallet Height	2450 mm
Palet Yüklü Ağırlığı / Loaded Weight Per Pallet	790 kg

LAPİS 580cc

LAPİS 580cc
ÜRÜN KODU / P.CODE: LPS058



ÜRÜN ÖZELLİKLERİ / PRODUCT SPECIFICATIONS

Silme Hacim / Brimful Capacity	720 cc
Boy / Height	133 mm
Kafa Yapısı / Finish Type	82 TO FD 130

PALET ÖZELLİKLERİ / PACKAGING SPECIFICATIONS

Palet Kat Sayısı / Layers Per Pallet	17
Kattaki Ürün Adedi / Containers Per Layer	144
Palet Ürün Adedi / Containers Per Pallet	2448
Palet Yüksekliği / Pallet Height	2450 mm
Palet Yüklü Ağırlığı / Loaded Weight Per Pallet	761 kg

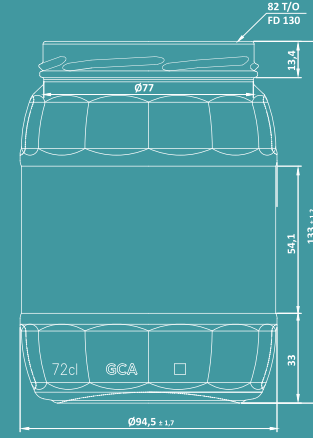

LAPIS 720cc

LAPIS 720cc
ÜRÜN KODU / P.CODE: LPS072

MERCAN



ÜRÜN ÖZELLİKLERİ / PRODUCT SPECIFICATIONS

Silme Hacim / Brimful Capacity	112 cc
Boy / Height	127,5 mm
Kafa Yapısı / Finish Type	38 TO FD 146

PALET ÖZELLİKLERİ / PACKAGING SPECIFICATIONS

Palet Kat Sayısı / Layers Per Pallet	11
Kattaki Ürün Adedi / Containers Per Layer	702
Palet Ürün Adedi / Containers Per Pallet	7722
Palet Yüksekliği / Pallet Height	1575 mm
Palet Yüklü Ağırlığı / Loaded Weight Per Pallet	960 kg

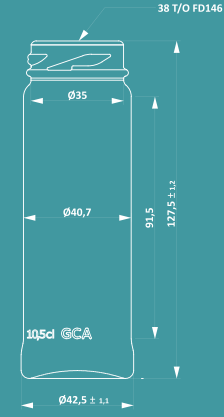

MERCAN

105cc

MERCAN 105cc
ÜRÜN KODU / P.CODE: MER010

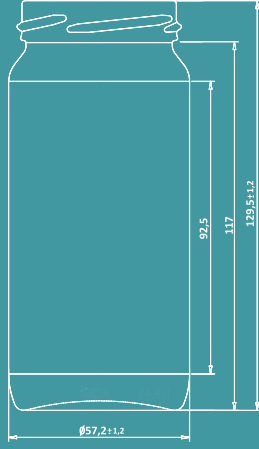

ÜRÜN ÖZELLİKLERİ / PRODUCT SPECIFICATIONS

Silme Hacim / Brimful Capacity	244 cc
Boy / Height	129,5 mm
Kafa Yapısı / Finish Type	53 TO FD 136-3

PALET ÖZELLİKLERİ / PACKAGING SPECIFICATIONS

Palet Kat Sayısı / Layers Per Pallet	14
Kattaki Ürün Adedi / Containers Per Layer	380
Palet Ürün Adedi / Containers Per Pallet	5320
Palet Yüksekliği / Pallet Height	1993 mm
Palet Yüklü Ağırlığı / Loaded Weight Per Pallet	956,6 kg

MERCAN

244cc



MERCAN 244cc
ÜRÜN KODU / P.CODE: MER024

ÜRÜN ÖZELLİKLERİ / PRODUCT SPECIFICATIONS

Silme Hacim / Brimful Capacity	320 cc
Boy / Height	120 mm
Kafa Yapısı / Finish Type	63 TO FD 138-1

PALET ÖZELLİKLERİ / PACKAGING SPECIFICATIONS

Palet Kat Sayısı / Layers Per Pallet	17
Kattaki Ürün Adedi / Containers Per Layer	280
Palet Ürün Adedi / Containers Per Pallet	4760
Palet Yüksekliği / Pallet Height	2230 mm
Palet Yüklü Ağırlığı / Loaded Weight Per Pallet	935 kg

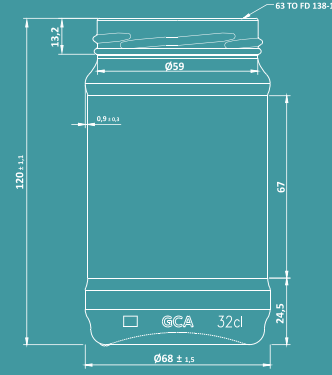

MERCAN 320cc

MERCAN 320cc
ÜRÜN KODU / P.CODE: MER032

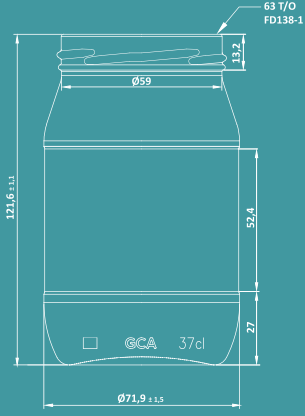

ÜRÜN ÖZELLİKLERİ / PRODUCT SPECIFICATIONS

Silme Hacim / Brimful Capacity	370 cc
Boy / Height	121,6 mm
Kafa Yapısı / Finish Type	63 TO FD 138-1

PALET ÖZELLİKLERİ / PACKAGING SPECIFICATIONS

Palet Kat Sayısı / Layers Per Pallet	19
Kattaki Ürün Adedi / Containers Per Layer	240
Palet Ürün Adedi / Containers Per Pallet	4560
Palet Yüksekliği / Pallet Height	2500 mm
Palet Yüklü Ağırlığı / Loaded Weight Per Pallet	855 kg

MERCAN

370cc

MERCAN 370cc
ÜRÜN KODU / P.CODE: MER037



ÜRÜN ÖZELLİKLERİ / PRODUCT SPECIFICATIONS

Silme Hacim / Brimful Capacity	425 cc
Boy / Height	96 mm
Kafa Yapısı / Finish Type	82 TO FD 130

PALET ÖZELLİKLERİ / PACKAGING SPECIFICATIONS

Palet Kat Sayısı / Layers Per Pallet	24
Kattaki Ürün Adedi / Containers Per Layer	176
Palet Ürün Adedi / Containers Per Pallet	4224
Palet Yüksekliği / Pallet Height	2500 mm
Palet Yüklü Ağırlığı / Loaded Weight Per Pallet	930 kg

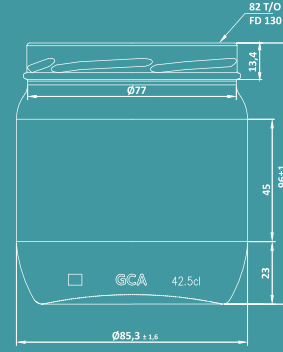

MERCAN

420cc

MERCAN 420cc
ÜRÜN KODU / P.CODE: MER042

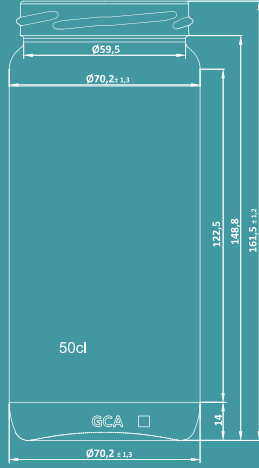

ÜRÜN ÖZELLİKLERİ / PRODUCT SPECIFICATIONS

Cinsi / Type	KAVANOZ / JAR
Silme Hacim / Brimful Capacity	500 cc
Boy / Height	161,5 mm
Kafa Yapısı / Finish Type	66 TO FD 138

PALET ÖZELLİKLERİ / PACKAGING SPECIFICATIONS

Palet Kat Sayısı / Layers Per Pallet	14
Kattaki Ürün Adedi / Containers Per Layer	256
Palet Ürün Adedi / Containers Per Pallet	3584
Palet Yüksekliği / Pallet Height	2445 mm
Palet Yüklü Ağırlığı / Loaded Weight Per Pallet	960 kg

MERCAN 500cc



MERCAN 500cc
ÜRÜN KODU / P.CODE: MER050

ÜRÜN ÖZELLİKLERİ / PRODUCT SPECIFICATIONS

Silme Hacim / Brimful Capacity	580 cc
Boy / Height	127 mm
Kafa Yapısı / Finish Type	82 TO FD 130

PALET ÖZELLİKLERİ / PACKAGING SPECIFICATIONS

Palet Kat Sayısı / Layers Per Pallet	18
Kattaki Ürün Adedi / Containers Per Layer	169
Palet Ürün Adedi / Containers Per Pallet	3042
Palet Yüksekliği / Pallet Height	2475 mm
Palet Yüklü Ağırlığı / Loaded Weight Per Pallet	800 kg

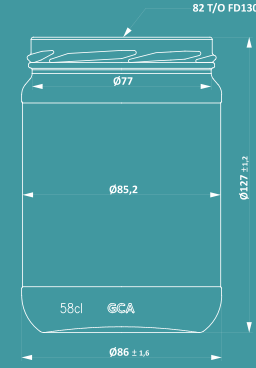

MERCAN

580cc

MERCAN 580cc
ÜRÜN KODU / P.CODE: MER058

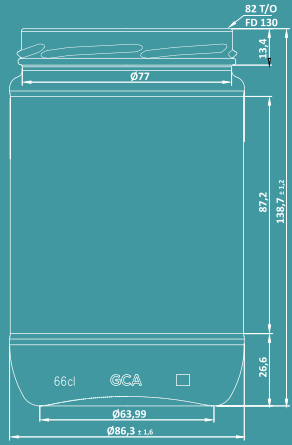

ÜRÜN ÖZELLİKLERİ / PRODUCT SPECIFICATIONS

Silme Hacim / Brimful Capacity	660 cc
Boy / Height	138,7 mm
Kafa Yapısı / Finish Type	82 TO FD 130

PALET ÖZELLİKLERİ / PACKAGING SPECIFICATIONS

Palet Kat Sayısı / Layers Per Pallet	16
Kattaki Ürün Adedi / Containers Per Layer	169
Palet Ürün Adedi / Containers Per Pallet	2704
Palet Yüksekliği / Pallet Height	2405 mm
Palet Yüklü Ağırlığı / Loaded Weight Per Pallet	805 kg

MERCAN

660cc

MERCAN 660cc
ÜRÜN KODU / P.CODE: MER066



ÜRÜN ÖZELLİKLERİ / PRODUCT SPECIFICATIONS

Silme Hacim / Brimful Capacity	720 cc
Boy / Height	141,4 mm
Kafa Yapısı / Finish Type	82 TO FD 130

PALET ÖZELLİKLERİ / PACKAGING SPECIFICATIONS

Palet Kat Sayısı / Layers Per Pallet	16
Kattaki Ürün Adedi / Containers Per Layer	158
Palet Ürün Adedi / Containers Per Pallet	2528
Palet Yüksekliği / Pallet Height	2450 mm
Palet Yüklü Ağırlığı / Loaded Weight Per Pallet	760 kg

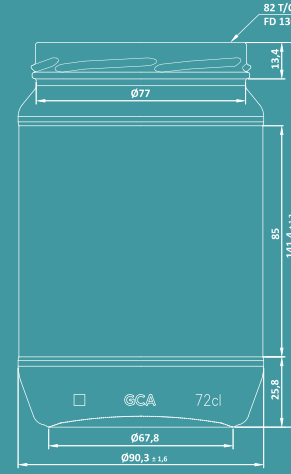

MERCAN 720cc

MERCAN 720cc
ÜRÜN KODU / P.CODE: MER072

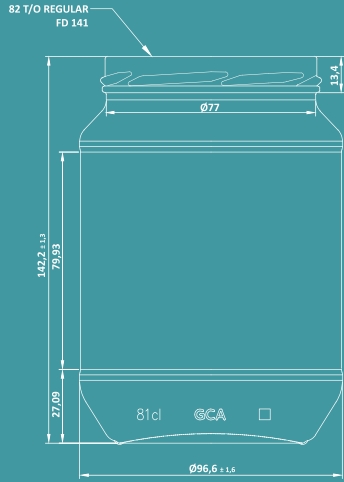

ÜRÜN ÖZELLİKLERİ / PRODUCT SPECIFICATIONS

Silme Hacim / Brimful Capacity	810 cc
Boy / Height	142,2 mm
Kafa Yapısı / Finish Type	82 TO REGULAR FD 141

PALET ÖZELLİKLERİ / PACKAGING SPECIFICATIONS

Palet Kat Sayısı / Layers Per Pallet	16
Kattaki Ürün Adedi / Containers Per Layer	133
Palet Ürün Adedi / Containers Per Pallet	2128
Palet Yüksekliği / Pallet Height	2460 mm
Palet Yüklü Ağırlığı / Loaded Weight Per Pallet	660 kg

MERCAN

810cc



MERCAN 810cc
ÜRÜN KODU / P.CODE: MER081

ÜRÜN ÖZELLİKLERİ / PRODUCT SPECIFICATIONS

Silme Hacim / Brimful Capacity	1000 cc
Boy / Height	180 mm
Kafa Yapısı / Finish Type	82 TO FD 130

PALET ÖZELLİKLERİ / PACKAGING SPECIFICATIONS

Palet Kat Sayısı / Layers Per Pallet	13
Kattaki Ürün Adedi / Containers Per Layer	144
Palet Ürün Adedi / Containers Per Pallet	1872
Palet Yüksekliği / Pallet Height	2520 mm
Palet Yüklü Ağırlığı / Loaded Weight Per Pallet	737 kg

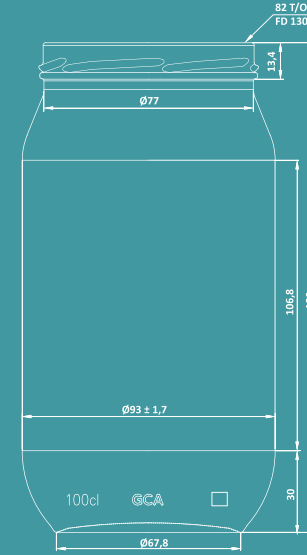

MERCAN 1000cc

MERCAN 1000cc
ÜRÜN KODU / P.CODE: MER100

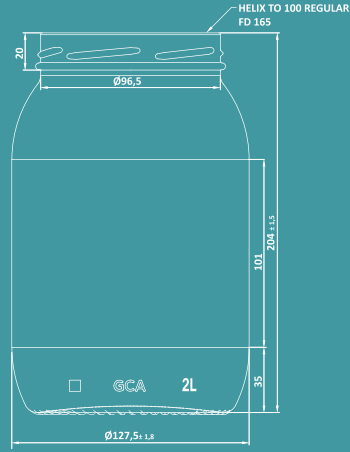

ÜRÜN ÖZELLİKLERİ / PRODUCT SPECIFICATIONS

Silme Hacim / Brimful Capacity	2000 cc
Boy / Height	204 mm
Kafa Yapısı / Finish Type	HELIX TO 100 REGULAR FD 165

PALET ÖZELLİKLERİ / PACKAGING SPECIFICATIONS

Palet Kat Sayısı / Layers Per Pallet	11
Kattaki Ürün Adedi / Containers Per Layer	77
Palet Ürün Adedi / Containers Per Pallet	847
Palet Yüksekliği / Pallet Height	2420 mm
Palet Yüklü Ağırlığı / Loaded Weight Per Pallet	630 kg

MERCAN 2000cc



MERCAN 2000cc
ÜRÜN KODU / P.CODE: MER200

ÜRÜN ÖZELLİKLERİ / PRODUCT SPECIFICATIONS

Silme Hacim / Brimful Capacity	3000 cc
Boy / Height	244 mm
Kafa Yapısı / Finish Type	HELIX TO 100 REGULAR FD 165

PALET ÖZELLİKLERİ / PACKAGING SPECIFICATIONS

Palet Kat Sayısı / Layers Per Pallet	9
Kattaki Ürün Adedi / Containers Per Layer	60
Palet Ürün Adedi / Containers Per Pallet	540
Palet Yüksekliği / Pallet Height	2365 mm
Palet Yüklü Ağırlığı / Loaded Weight Per Pallet	580 kg

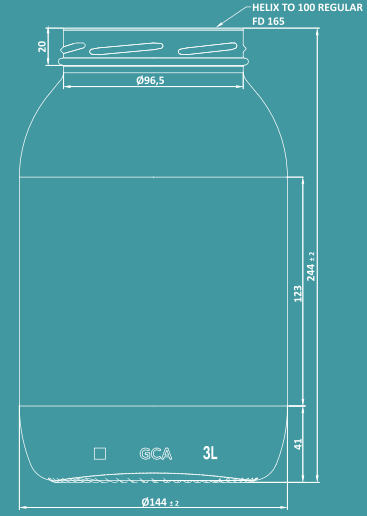

MERCAN 3000cc

MERCAN 3000cc
ÜRÜN KODU / P.CODE: MER300

TOPAZ



ÜRÜN ÖZELLİKLERİ / PRODUCT SPECIFICATIONS

Silme Hacim / Brimful Capacity	340 cc
Boy / Height	104,5 mm
Kafa Yapısı / Finish Type	63 TO FD 138-1

PALET ÖZELLİKLERİ / PACKAGING SPECIFICATIONS

Palet Kat Sayısı / Layers Per Pallet	21
Kattaki Ürün Adedi / Containers Per Layer	216
Palet Ürün Adedi / Containers Per Pallet	4536
Palet Yüksekliği / Pallet Height	2390 mm
Palet Yüklü Ağırlığı / Loaded Weight Per Pallet	940 kg

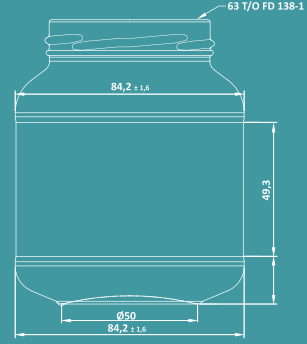
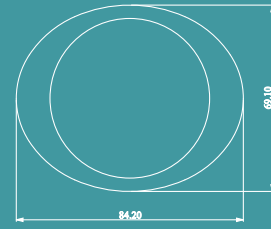

TOPAZ 340cc

TOPAZ 340cc
ÜRÜN KODU / P.CODE: TPZ034

ZÜMRÜT



ÜRÜN ÖZELLİKLERİ / PRODUCT SPECIFICATIONS

Silme Hacim / Brimful Capacity	326 cc
Boy / Height	130,9 mm
Kafa Yapısı / Finish Type	63 TO DEEP FD 138-B

PALET ÖZELLİKLERİ / PACKAGING SPECIFICATIONS

Palet Kat Sayısı / Layers Per Pallet	17
Kattaki Ürün Adedi / Containers Per Layer	280
Palet Ürün Adedi / Containers Per Pallet	4760
Palet Yüksekliği / Pallet Height	2420 mm
Palet Yüklü Ağırlığı / Loaded Weight Per Pallet	940 kg

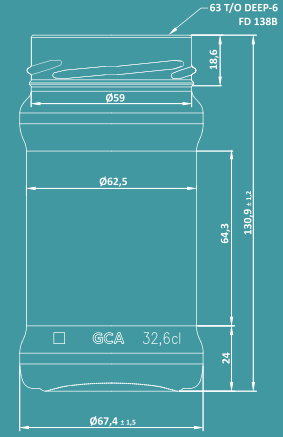

ZÜMRÜT

326cc

ZÜMRÜT 326cc
ÜRÜN KODU / P.CODE: ZMR032

ŞİŞE GRUBU



	AIZANOI	ANONİM	EZOP	FRİG	SÜT
20cl		✓			
25cl	✓	✓	✓		✓
33cl		✓		✓	
50cl					✓
72cl			✓		
75cl		✓		✓	
100cl					✓

105cc					
244cc					
320cc					
326cc					
330cc					
340cc					
370cc					
420cc					
500cc					
580cc					
660cc					
720cc					
810cc					
1000cc					
1500cc					
1700cc					
2000cc					
2650cc					
3000cc					

KAVANOZ GRUBU



AKİK	ELMAS	İNCİ	KUVARS	LAPİS	MERCAN	TOPAZ	ZÜMRÜT

					✓		
					✓		
	✓				✓		
							✓
✓							
		✓	✓	✓	✓	✓	
					✓		
					✓		
					✓		
✓					✓		
✓					✓		
					✓		
					✓		
✓							
✓							
					✓		
					✓		
			✓				
					✓		

HEAV

PLEASING
MOMENTS

*Keyif katan
anlar*

DES MOMENTS
AGREABLES

**MOMENTOS
AGRADABLES**

*A New Glass,
Always a New Sensation*

**YENİ BİR CAM
HEP YENİ
BİR HEYECAN**

**De nouveaux verres,
toujours de nouvelles
sensations**

**UN NUEVO VIDRIO, SIEMPRE
UNA NUEVA SENSACIÓN**

GCA

GCA

gca.com

Ofis:

Lapishan, Esentepe Mah.
Cevizli D-100 Güney Yanyol Cad. No:25
Soğanlık-Kartal 34870 İstanbul - Türkiye
T: +90 216 488 66 00 (pbx)
F: +90 216 576 22 62

Fabrikalar:

1.OSB Rıza Güral Cad. No:1 Merkez
43001 Kütahya - Türkiye
T: +90 274 277 01 20 (pbx)
F: +90 274 277 01 10