



GCA

GCA

DOĞADAN İLHAM ALDIK

INSPIRED BY NATURE

Cam, doğanın göğsünde değerli bir gerdanlık gibi durur. Saf, berrak, dayanıklı ve ışıltılı.

Akıp giden zaman onun sarrafı, doğallığı ise mucizesidir.

Var oluşu aklın sınırlarını zorlar. Binlerce yılın ötesinden gelen bir illüzyonist gibi becerikli ve inanılmazdır. Keşfedildiği günden bu yana insanoğlunun renkli dünyalara açılan hayal gücüdür. Öyle ki cam, geceyi giyebilir, yeşillere bürünebilir ormanlar gibi, denizi kıskandıracak kadar mavinin binbir tonu olabilir.

Camın bu büyüleyici yolculuğunda, ona ilham veren, yine onun kendisidir.

Glass is a precious creation presented of all time by mother nature. Pure, luminous, stout and glaring.

Winged time itself is the archmage of glass while the naturality of glass is a miracle on its own.

All the limits of mind exceeded by its gorgeous existence. It is just talented and unbelievable as if it is an illusionist that comes from ago. It is a door opened to colorful worlds since discovered. Thus, glass can wear night, and wrap itself up in green just like the forest, or paint itself with all the hues of blue so that its magnificent glory is fair enough to make the sea jealous.

On the captivating journey of glass, the presence that gives it all the inspiration is itself.

GCA

Temelini 2015 yılında atan GCA, Gürok Grubu'nun LAV markasıyla 25 yılı aşkın süredir sofracami üretiminden edindiği birikim ve deneyimini cam ambalaj sektöründe de yenilikçi bir yaklaşımla hayata geçirmeye devam ediyor. GCA, sadece ülkemizde değil dünya çapında da önemli başarılarla imza atarak, uluslararası arenada cam ambalaj sektöründe öncelikli olarak tercih edilen oyunculardan biri olma hedefine hızla yaklaşıyor.

GCA beş yıl gibi kısa bir sürede, AR-GE alanında gerçekleştirdiği etkin ve sürdürülebilir çalışmalarıyla ülkemizdeki cam ambalaj sektörünü ileriye taşıyacak projeleri başarıyla yürütüyor. Kaliteli ve güvenli üretim gerçekleştirmenin dışında, çevreye ve insana saygıyı daima ön planda tutmayı, birliktelik oluşturduğu müşterilerini "İş Ortağı" olarak kabul ederek müşterilerine ve ülke ekonomisine değer katmayı görev edinerek faaliyetlerini sürdürüyor.

Tasarımdan satış ve pazarlamaya faaliyetlerine kadar tüm süreçlerinde ISO 9001 Kalite Yönetim Sistemi ve BRC/loP Ürün Güvenliği Yönetim Sistemleri'ne uygun çalışan GCA; çevreye saygılı üretimi önemseyen, geri dönüşüm konusuna büyük hassasiyetle yaklaşan, doğayı korumak adına çeşitli projeleri üreten ve uluslararası boyutta yürütülen projelere destek veren, ülkemizdeki cam ambalaj sektörüne yeni bir soluk getiren bir cam ambalaj üreticisidir. 2020 yılında Türk Standartları Enstitüsü (TSE) tarafından gerçekleştirilen denetlemeleri başarıyla geçen GCA, Covid-19 Hijyen, Enfeksiyon Önleme ve Kontrol Kılavuzu'na uygun üretim yaptığını belgelendirerek Güvenli Üretim Belgesi almaya hak kazanmıştır.

Üretim proseslerinden, kalite kontrol ve paketleme proseslerine kadar her aşamada en son teknolojinin kullanıldığı üretim tesisinde, tüm işlemler otomasyon sistemleri ile yürütülüyor. Daima ileriye gören ve geleceğe yatırım yapan GCA, üretim tesisinin altyapısını birden çok cam üretim fırını ile üretim yapabilecek şekilde tasarlamıştır.





GCA continues to utilize its accumulated experience and expertise derived from more than 25 years of producing glass tableware under the LAV brand of Gürok Group, with an innovative approach to glass packaging. GCA is determinedly approaching its objective of becoming one of the most preferred players in the international glass packaging industry, thanks to its significant national and international success.

For five years, GCA's projects have moved the country's glass packaging industry forward with effective and sustainable R&D projects. In addition to embracing high-quality and reliable production principles, GCA continues to commit to prioritizing respect for the environment and humanity. The Company adds value to its' customers and the country's overall economy by considering its' customers as "Business Partners" with whom it forms longlasting relationships.

Working in accordance with ISO 9001 Quality Management System and BRC/IoP Product Safety Management Systems from design to sales and marketing activities, GCA is a glass packaging manufacturer that cares for environmentally-friendly production, deals sensitively with recycling processes, conducts new projects in order to protect the nature, supports international projects and thus, brings fresh perspectives to the glass packaging industry in the country. In 2020, GCA successfully passed the audits carried out by the Turkish Standards Institute (TSE), has been awarded a Safe Production Certificate by documenting that it produces in accordance with the Covid-19 Hygiene, Infection Prevention and Control Guide.

All of GCA's processes are conducted with full automation systems in the production facilities. State-of-the-art technology is used at all stages, from production to quality control and packaging processes. Always foreseeing and investing in the future, GCA has designed it's production facility's infrastructure to be able to do manufacturing with several furnaces.

GCA

DEĞERLİ İŞ ORTAKLARIMIZ

GCA üretim aşamalarının tüm süreçlerini, global kalite ve güvenlik standartları çerçevesinde yöneten, inovatif düşünce, yenilikçi tasarım ve sürdürülebilir kalite yaklaşımlarıyla, çevreye ve insana saygıyı daima ön planda tutan, sektörünün öncü ve önemli cam ambalaj üretici markalarından biridir.

İş ortaklarımızın istek ve ihtiyaçlarına odaklanan hizmet anlayışımız, üründe kaliteye ve yenilikçiliğe verdiğimiz önem, müşterilerimiz için her an ulaşılabilir olmak, birlikte yarattığımız başarılı ve ödüllü projelerle taçlanmakta ve iş ortaklarımızla kurduğumuz kalıcı bağları daha da güçlendirmektedir.

Öyle ki, iş ortaklarımızın ürünlerine en uygun teknik ve kreatif cam ambalajı sunmak adına, oluşturduğumuz yerinde analiz, detaylı projelendirme, tasarım ve takipten oluşan özel bir süreçle daha etkin ve memnuniyet veren sonuçları elde edebiliyoruz. Müşterilerimizin en iyisini hayal ettikleri ürünleri için tasarladığımız cam ambalajlarımız, sadece ülkemizde değil dünya çapında da en önemli ve en prestijli ödüllere layık görülmekte ve bizleri gururlandırmaktadır.

Kurulduğumuz günden bu yana en temel amacımız, iş ortaklarımızın memnuniyetini arttırmaya odaklı yenilikçi ürünler üretmek ve sektörümüzde bu yöndeki öncülüğümüzü sürdürülebilir kılmaktır. Sektörümüzü ileriye götürmek amacıyla verimliliği artırmak ve ürünlerde mekanik dayanımı koruyarak ürün ağırlığını azaltmak adına AR-GE alanında ciddi yatırım yapmaktayız. Önümüzdeki dönemde de alanımızda yapacağımız yatırımlar ile hizmet çeşitliliğini artırmayı ve müşteri memnuniyetini en üst seviyeye çıkarmayı hedefliyoruz.

Bu sene ayrıca, üretim kapasitemizi artırmak amacıyla yeni bir fırın yatırımımız bulunuyor. GCA zaten çoklu fırın konumlandırmasına uygun bir altyapı ile kurulmuştur. GCA Üretim Tesisi'nin altyapısı, en başından itibaren birden çok cam üretim fırını ile üretim yapabilecek şekilde tasarlanmıştır. Öte yandan, bizim de içerisinde yer aldığımız 20 cam ambalaj üreticisi ile FEVE önderliğinde %80 yeşil enerjiyle çalışan ilk hibrit elektrikli büyük ölçekli cam eritme fırınına inşa etmek üzere bir araya geliyoruz. "Geleceğin Fırını" adı verilen bu proje, cam ambalaj endüstrisinin karbonsuzlaştırma yolculuğunda önemli bir kilometre taşı görevi görecek. Mevcut fosil yakıtlı enerji kaynaklarının yerini alacak fırın, cam üretiminde toplam CO₂ emisyonunu %50 oranında azaltacak.

GCA olarak kuşkusuz, endüstrimizdeki küresel trendlerle her daim güncel kalmayı ve uluslararası arenada pazar payımızı arttırmayı hedefliyoruz. Ekibimizle koca bir aile olarak canla başla çalışarak yakaladığımız gelişim grafiğimiz sayesinde başta Orta Doğu, Afrika ve Avrupa ülkeleri olmak üzere 40'dan fazla ülkeye ihracat gerçekleştiriyoruz.

Bizlere bu yolculuğumuzda her zaman destek olan, bizimle vizyon ve hedeflerimizi paylaşan siz değerli iş ortaklarımıza ve tüm çalışma arkadaşlarımıza en içten teşekkürlerimi ve saygılarımı sunuyorum.



Sağlıcakla kalın.

Abdullah GAYRET
Genel Müdür
GCA

GCA is one of the leading and prestigious glass packaging manufacturer brands in the industry, which manages all stages of production processes within the framework of sustainable quality and security standards, by respecting the environment and people with innovative ideas, ingenious design and sustainable quality approaches all the time.

Our way of service that focuses on the wishes and needs of our business partners, the significance we attach to quality and innovation in the product, being accessible to our customers at any time, crowned with successful and thus award-winning projects we create together strengthen our permanent bonds with our business partners.

To provide the most suitable technical and creative glass packaging for the products of our business partners, we strive to achieve more effective and satisfying results and solutions via our special process consisting of on-site analysis, detailed projecting, design and follow-up. Glass packaging products, which our customers dream for, are deemed worthy of the most important and prestigious awards, not only in our country but also in the world, and this makes us proud.

Our main goal since the day we were founded is to produce innovative products focused on increasing the satisfaction of our business partners and keeping our leadership sustained in our industry. We are investing heavily in R&D in order to increase productivity and reduce product weight by maintaining mechanical strength in products in order to drive our industry forward. We aim to improve service diversity and increase customer satisfaction to the highest level with the investments we will make in our field in the upcoming period.

This year, we also have a new furnace investment in order to increase our production capacity. GCA has already been established with infrastructure suitable for multiple furnace positioning. The infrastructure of GCA production facility has been designed from the very beginning to produce with more than one glass production furnace. On the other hand, we are coming together with 20 glass packaging producers under the leadership of FEVE to build the first hybrid electric large-scale glass melting furnace operating with 80% green energy. The project, called "The Furnace of the Future" will serve as an essential milestone in the decarbonisation journey of the glass packaging industry. The furnace, which will replace the existing fossil fuel energy sources, will reduce the total CO₂ emission in glass production by 50%.

Undoubtedly, as GCA, we always aim to stay up-to-date with the global trends in our industry and to increase our market share in the international arena. We export to more than 40 countries, especially to the Middle East, Africa and European countries, thanks to the upward trend we have achieved by working heartily as a whole GCA family.

I would like to extend my sincere thanks and respect to you, our valued business partners and all our colleagues who have always supported us on this journey and shared our vision and goals with us.



Wishing you all the health.

Abdullah GAYRET
General Manager
GCA

DEAR ESTEEMED BUSINESS PARTNERS

MİSYONUMUZ

Sektörümüzde yenilikçi ve öncü çözümlerle yeni ufuklar açar; bu sayede yarattığımız başarılı sonuçlarla, iş ortaklarımızla kalıcı bağlar kurarız.

VİZYONUMUZ

İç ve dış paydaşlarımızın sürekli memnuniyetini sağlamak ve verdiğimiz güvenle öncelikli olarak tercih edilmek.

DEĞERLERİMİZ

Sözümüzde dururuz.
Müşterilerimizi iş ortağımız, paydaşımız olarak görürüz.
Kendimizi sürekli geliştiririz.
Güven veririz.
Çözüm odaklıyız.
Çevik; değişikliklere hızlı adapte oluruz.
Tasarım ve yaratma tutkumuzu taze tutarız.





OUR MISSION

We carry our industry to new horizons via our innovative, successful and pioneering solutions. Hence, we form long-lasting relations with our business partners.

OUR VISION

Ensuring our internal and external partners' continuous satisfaction and being preferentially selected by them through the trust we build.

OUR VALUES

We always deliver on our promises.
We regard our customers as our business partners.
We continuously develop our skills and capabilities.
We build trust in business.
We have a solution-oriented mindset.
We are an agile organization; always ready to embrace the change.
We keep our passion for design and creation alive.

KALİTE YÖNETİMİ QUALITY MANAGEMENT

Cam Ambalaj üretiminde
inovatif düşünce,
tam otomasyon,
global standartlar
ve sürdürülebilir kalite.

Innovative mindset,
full automation,
global standards and
sustainable quality in
glass packaging production.



BERRAK CAM CLEAR GLASS



GCA olarak siz üreticilerimiz için; ürünlerinizi sağlıklı, kaliteli ve göze hoş gelecek şekilde tüketicilere sunmanın önemini farkındayız. GCA, bunu sağlamanıza yardımcı olabilecek ürünler tedarik etmektedir.

Tasarımdan üretime ve satışa kadar ekiplerimiz memnuniyetiniz ve sizlere kaliteli hizmet ve ürün tedarik etmek için çalışırlar.

25 yıldır sofrada camında kalite ve tecrübeye imza atmış Gürok Grubu bünyesinde yer alan GCA, cam ambalaj üretimi konusunda da kaliteyi ön planda tutarak ve isminin arkasındaki kaliteye ulaşmak için gerekli her türlü yatırımı yaparak; cam üretimini gerçekleştirmeyi hedeflemektedir. İster tek kullanımlık ister geri dönüşümlü olsun; GCA'nın cam ambalajlarını güvenle kullanabilirsiniz.

As GCA, we are aware of the significance of offering your products in a healthy, high quality and eye-catching manner to consumers. GCA provides you with the products to help this happen.

From design to manufacturing, our teams do their best for your satisfaction and aims for you to receive high quality services and products.

GCA, empowered by Gürok Group's endorsement of its name under high quality and experience in tableware glass for 25 years emphasizes glass quality and makes any investment to reach the quality represented by its name to produce best quality glasses. Either one-way or recyclable, you can rely on GCA's glass packaging products.

SERTİFİKALAR CERTIFICATES

BRC IOP ÜRÜN GÜVENLİĞİ SERTİFİKASI

Üretim sistemlerimiz BRC IoP ürün güvenliği sistemine göre tasarlanmış ve sertifikalandırılmıştır.

Bu sertifika; sistemden çıkan ürünlerin fiziksel veya kimyasal olarak herhangi bir bulaşma olmaksızın iş ortaklarına direkt sunulduğunu garanti etmektedir.

Sertifikasyon kapsamında tesisimizde alınmış önlemler;

Üretim sistemlerimizde, HACCP Analizleri ve Kritik Kontrol Noktaları prensiplerine göre kontrol ve aktarma sistemleri tasarlanmıştır.

Bu sistem içinde kullanılan yağlar “food grade” yani gıdayla temasa uygun olup; herhangi bir bulaşma durumunda insana zarar vermeyecek bir içeriğe sahiptir.

Kontrol ve aktarma hat ve konveyör sistemleri sızdırmaz kapalı yağlama yapacak şekilde tasarlanmıştır.

Paketleme bölümüne sevk edilen tüm ürünler, herhangi bir fiziksel bulaşmaya mahal vermeyecek şekilde üstü kapalı sistemler aracılığı ile taşınmaktadır.

Palet ambalajlar iç ve dış ortamlarda ürüne dış faktörün bulaşmasını engelleyecek şekilde tasarlanmıştır.

Ürün güvenliğinin sürekli denetimi sağlanmakta ve aylık kontrolleri yaptırılmaktadır.

ISO 9001 KALİTE YÖNETİM SİSTEMİ SERTİFİKASI

Tüm cam ambalaj üretim süreçlerimiz ISO 9001 kalite yönetim sistemi gereklerine uygun şekilde yapılmakta ve denetlenmektedir.

BRC IOP PRODUCT SAFETY CERTIFICATE

Our manufacturing systems have been designed and certified in accordance with the BRC IoP Product Safety System.

This Certificate guarantees that the products leaving the system is offered to business partners directly without any physical or chemical contamination.

Under the certification process, the measures taken in our facility are as follows:

In our manufacturing systems we designed our control and transmission systems according to HACCP Hazard Analyses and Critical Control Points;

The oils used in this system are “food grade”, i.e. they have contents which would not be hazardous to human in the event of a contamination.

Control and transmission line and conveyor systems are designed to provide sealed & closed lubrication.

All products transferred to the Packing Section are carried using covered systems so that no physical contamination occurs.

Pallet packing is designed to prevent any contamination to the product at indoor and outdoor environments.

Product safety is continuously monitored and monthly controls are carried out.

ISO 9001 QUALITY MANAGEMENT CERTIFICATE

Our entire glass packaging manufacturing processes are carried out and supervised in line with the ISO 9001 Quality Management System.



ÜYELİKLERİMİZ

OUR MEMBERSHIPS



GCA, Türkiye'deki önemli ambalaj sanayicilerini 1992 yılından beri bünyesinde bir araya getiren Ambalaj Sanayicileri Derneği (ASD)'nin üyesidir.

GCA is a member of ASD-Packaging Manufacturers Association in Turkey, which was founded in 1992 bringing together distinguished packaging manufacturers locally.



GCA, ambalaj atıklarının ekonomik ve düzenli geri kazanımı için sanayi, yerel yönetim ve tüketicilerin katkı ve katılımları ile sürdürülebilir bir geri kazanım sisteminin kurulmasına yardımcı olmak amacıyla kurulmuş ÇEVKO Vakfı'nın üyesidir.

GCA is a member of ÇEVKO Foundation, which was founded in order to contribute to the establishment of a sustainable recycling system with the contribution and participation of local management and consumers for the cost-saving and well-structured recycling schemes of waste collection.



GCA, FEVE - Avrupa Cam Ambalaj Üreticileri Federasyonu'nun üyesi ve Türkiye adına temsilcisidir. FEVE üye şirketleri sektörlerinde yılda 20 milyon tondan fazla cam ambalaj üretmektedir.

GCA is a member of FEVE, the Federation of European Manufacturers of Glass Containers. FEVE's members produce over 20 million tonnes of glass annually.

Friends of Glass, FEVE tarafından 2008 yılında başlatılan cam ambalaj farkındalık kampanyasıdır.

Friends of Glass is an awareness campaign initiative for glass packaging by FEVE, which was initiated in 2008.



GCA, ülkemiz genelinde Ambalajlı Su Üreticilerinin ve Ambalajlı Su Sektörüne yönelik faaliyet gösteren tedarikçi kuruluşların bir araya gelerek oluşturdukları sektörel bir sivil toplum örgütü olan SUDER (Ambalajlı Su Üreticileri Derneği) üyesidir.

GCA is a member of SUDER (Association of Packaged Water Producers) which was founded by the producers of packaged water and supplier companies representing packaged water industry; operating on a nation-wide scale.

GELECEĞİN TEKNOLOJİSİNE ODAKLI, AKILLI ÜRETİME ENTEGRE

CAM ÜRETİMİNDE ENDÜSTRİ 4.0

GCA olarak, Glass International tarafından 14 Temmuz 2020'de gerçekleştirilen ve global çapta büyük öneme sahip "Cam Üretiminde Endüstri 4.0" konulu Webinar'a katıldık.

Akıllı üretimde, fabrikaların tüm üretim ve kalite kontrol gibi süreçlerinin sistemsel şekilde, yapay zekâ, akıllı algoritmalar gibi araçlar sayesinde ileride otomatik ve zeki sistemlerle idare edilebileceği, hatta ani duruş, proseste değişiklik veya uyarı sistemlerinin henüz hata ve problem oluşmadan önlem alınarak kontrol edilebileceği vurgulandı. Endüstri 4.0 ile gelecekte cam üretim sisteminin bir sonraki seviyeye taşınarak tüm sürecin tek bir ortamda kontrol edileceği belirtildi.

Otomasyondan dijitalleşmeye giden yol olan Endüstri 4.0'da, kalite kontrolün artık sadece farklı bir departmanda gerçekleştirilemeyeceği, mümkün olduğunca doğrudan üretim hattında yapılacağı; fabrikaların üretim ve kalite kontrol gibi süreçlerinin sistemsel şekilde, yapay zekâ ve akıllı algoritmalar gibi araçlar sayesinde ileride otomatik ve zeki sistemlerle idare edilebileceği konuşulan konular arasındaydı.

Webinarın tamamı için: <https://vimeo.com/438813685>

FOCUSED ON FUTURE TECHNOLOGY, INTEGRATED TO SMART PRODUCTION

INDUSTRY 4.0 IN GLASS PRODUCTION

As GCA, we participated in the globally recognized "Industry 4.0 in Glass Production" Webinar organized by Glass International on July 14, 2020.

It was emphasized that in smart production, all production and quality control processes of factories would be systematically managed with automatic and intelligent systems in the future thanks to tools such as artificial intelligence and smart algorithms. Even more, sudden stop, process change or warning systems will be controlled by taking precautions before errors and problems occur. It was stated that with Industry 4.0, the glass production system in the future will be moved to the next level and the whole process will be controlled in a single environment.

In Industry 4.0, which is the path from automation to digitalization, quality control will no longer be performed only in a different department but will be done directly on the production line as much as possible. It was among the topics that were discussed that the processes such as production and quality control of factories could be managed systematically, with automatic and intelligent systems thanks to tools such as artificial intelligence and smart algorithms.

For the entire webinar: <https://vimeo.com/438813685>

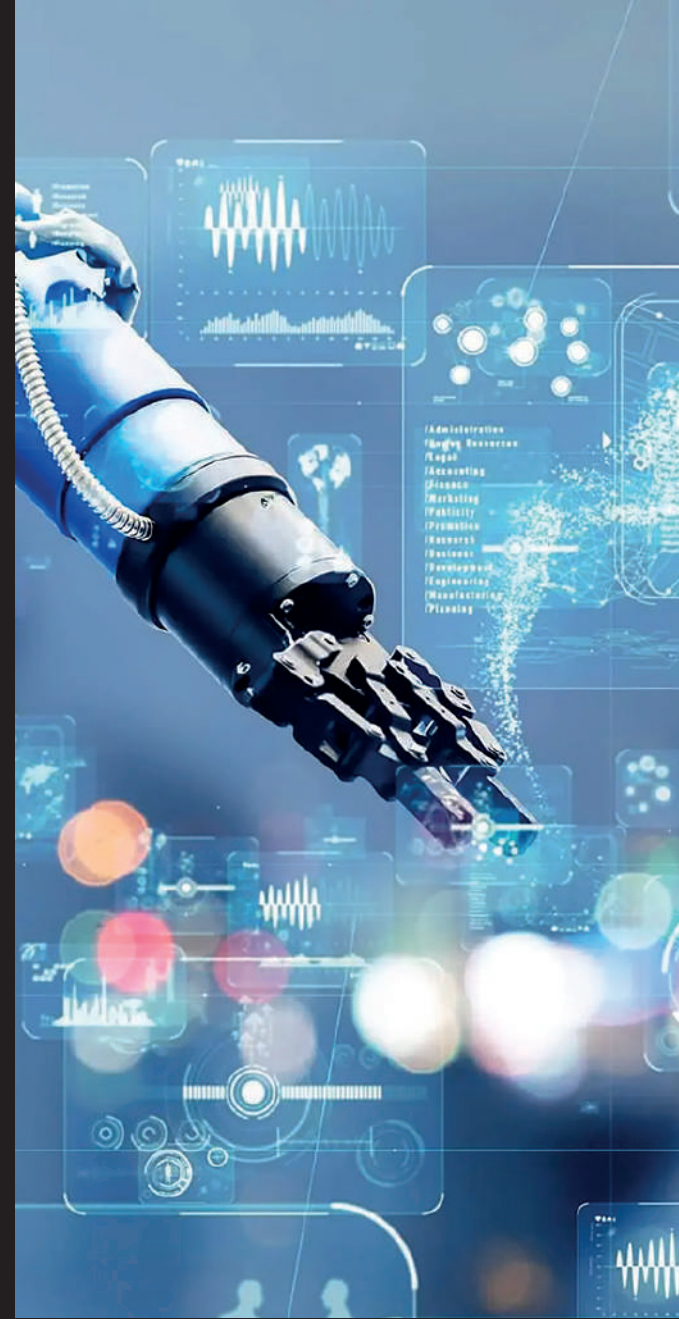

**DÜNYA UYANIYOR, “CAM DÖNGÜSÜNÜ TAMAMLA” HAREKETİ,
GERİ DÖNÜŞÜMDE BÜYÜK HEDEFLER KOYDU.**

CAM DÖNGÜSÜ, DÜNYA DÖNGÜSÜ

Avrupa genelinde geri dönüşüme yönelik cam toplama oranını 2030 itibarıyla %90'a çıkarmak, cam ambalaj toplama açığını kapatmak, enerji tasarrufu yapmak ve geri dönüşümlü camın (cam kırığının) kalitesini artırmak için Avrupa Cam Ambalaj Endüstrisi tarafından başlatılan “Cam Döngüsünü Tamamla” (Close The Glass Loop) hareketinin lansmanı gerçekleştirildi. Çevrimiçi platformda düzenlenen lansman etkinliğinde 200'den fazla katılımcı, 11 ülkenin kurucu ortakları ve ulusal temsilciler platformu resmen başlatarak Avrupa Eylem Planı'nı imzaladı.

“Cam Döngüsünü Tamamla” hareketi, cam ambalaj toplama ve geri dönüşüm döngüsünün farklı paydaşlarını ortak bir Avrupa platformunda buluşturarak, cam ambalaj toplama açığının kapatılması ve geri dönüşümlü camın (cam kırığının) kalitesinin artırılmasını hedeflemektedir. Bu sayede kaynaklar “Şişeden Şişeye” geri dönüşüm döngüsü içerisinde verimliliğini koruyacaktır. Daha fazla miktarda kaliteli cam kırığına ulaşılabilmesi, kaynak açısından verimli bir üretim süreci ile premium düzeyde, güvenli ve tamamen geri dönüştürülmüş materyal elde edilmesini sağlar.

Biz de GCA olarak, Türkiye'deki cam geri dönüşümüne destek veriyor ve süreçlerimizi bu bilinç çerçevesinde şekillendiriyoruz.

**THE WORLD IS AWAKENING; THE “CLOSE THE GLASS LOOP” MOVEMENT
HAS SET BIG GOALS IN RECYCLING.**

GLASS CYCLE, EARTH CYCLE

The Close The Glass Loop movement, initiated by the European Glass Packaging Industry, was launched to increase the rate of glass collection for recycling to 90% by 2030, to close the glass packaging gap, to save energy and to improve the quality of recycled glass (glass cullet). In the online launch event, more than 200 participants, founding partners of 11 countries and national representatives officially launched the platform and signed the European Action Plan.

“Close The Glass Loop” movement aims to close the gap in glass packaging collection and improve the quality of recycled glass (glass cullet) by bringing together the different stakeholders of the glass packaging collection and recycling cycle on a common European platform. In this way, resources will maintain their efficiency within the ‘bottle-to-bottle’ recycling cycle. The availability of higher quality glass cullets ensures that premium, secure and fully recycled materials are obtained through a resource-efficient production process.

GCA supports this glass recycling movement and shapes its processes through this awareness.

GELECEĞİ İNŞA ETMEK,

“GELECEĞİN FIRINI” PROJESİNE DESTEK

Avrupa Cam Ambalaj Üreticileri, %80 yeşil enerjiyle çalışan ilk hibrit elektrikli büyük ölçekli cam ergitme fırınına inşa etmek üzere bir araya geliyor. Her zaman yeni teknolojilerin takipçisi ve uygulayıcısı olan GCA'nın da içerisinde yer aldığı 20 cam ambalaj üreticisi, tarihte ilk defa bir araya gelerek bu konsept üzerinde çalışacak ve proje için kaynaklarını seferber edecek.

GCA olarak ülkemizi temsil ettiğimiz Avrupa Birliği Cam Ambalaj Üreticileri Derneği'nin (FEVE) öncülüğünde tasarlanan “Geleceğin Fırını”, cam ambalaj endüstrisinin karbonsuzlaştırma yolculuğunda önemli bir kilometre taşı görevi görecek. Mevcut fosil yakıtlı enerji kaynaklarının yerini alacak fırın, cam üretiminde toplam CO₂ emisyonunu %50 oranında azaltacak. Bu yeni teknoloji ile endüstri, yüksek seviyelerde geri dönüştürülmüş cam kullanarak tek fırında günde 300 tondan fazla cam üretebilecektir.

GCA'nın sürdürülebilirlik hedefleri doğrultusunda desteklediği projede ilk fırının 2022 yılında tamamlanması planlanırken, ilk sonuçların 2023 yılında elde edilmesi öngörülmüyor.

BUILDING THE FUTURE,

SUPPORT FOR “THE FURNACE OF THE FUTURE” PROJECT

European Glass Packaging Manufacturers are coming together to make the first large-scale hybrid electric furnace operating with 80% green energy (electricity). Twenty glass packaging manufacturers, including GCA, always a follower and practitioner of new technologies, will come together for the first time in history to work on this concept and will mobilize their resources for the project.

“The Furnace of the Future”, designed under the leadership of the Federation of European Manufacturers of Glass Containers (FEVE), represented by GCA in Turkey, will serve as an essential milestone in the decarbonization journey of the glass packaging industry. The furnace will replace existing fossil fuel energy sources, reducing CO₂ emissions by 50%. Thanks to this new technology, the glass industry will be able to produce more than 300 tons of glass per day using high levels of recycled glass.

The project, supported by GCA in Turkey in line with its sustainability goals, is planned to be performed in 2022. Additionally, the first results would be expected to be achieved in 2023.



MÜŞTERİ PROJE KOORDİNATÖRLÜĞÜ

GCA olarak tüm var olan ve potansiyel müşterilerimizi bugünün ve yarının iş ortakları olarak görüyoruz. Bu duygu ve düşüncelerle, iş ortaklarımızla sadece satış esnasında değil; ürünümüzün yarattığı her değerinde ve iş ortaklarımıza dokunduğumuz her temas noktasında işbirliği içerisinde olmak için Müşteri Proje Koordinatörlüğü hizmeti sunuyoruz. Sağladığımız bu hizmetle iş ortaklarımızın kendi tesislerinde yaşanan problemlere alanında uzman teknik ekip desteği sağlarken; üretim süreçlerinde olduğu gibi çevik yapımızı iş ortaklarımıza desteğe ihtiyaçları olduğu her anda göstermeye çalışıyoruz. İş ortaklarımıza özel olarak atanan teknik ekibimiz ürün / süreç uygunluğu değerlendirmeleri ile maksimum fayda sağlamayı ve süreç yönetiminde verdiği güven ile tercih sebebi olmayı amaçlamaktadır.



As GCA, we see all our existing and potential customers as business partners of today and tomorrow. With these feelings and thoughts, we provide Customer Project Coordinator services in order to cooperate not only during sales but also at every value created by our product and at every point of contact we touch our business partners. We try to show our agile structure to our business partners whenever they need support as in production processes while providing technical support to their problems in their own facilities, with this service we provide. Our technical team, specially assigned to our business partners, aims to provide maximum benefit through product / process conformity assessments and to be the reason of choice with the trust it gives in process management.

CUSTOMER PROJECT COORDINATION

Her ürün,
değerini taçlandıracak
bir ambalajla
kendini tamamlar.

Each product
complements itself
with a packaging that
will crown its value.

GCA'nın genç, dinamik ve yaratıcı tasarım ekibi, gerçekleştirdiği tüm projelerinde yüksek müşteri memnuniyeti elde etmeyi hedeflemektedir. GCA, tasarım öncesi, tasarım aşaması ve tasarım sonrası bütüncül bir hizmet anlayışıyla yönetmekte ve iş ortaklarının istekleri, ürün yapısı ve özelliklerine göre çözüm odaklı hareket etmektedir. Katıldığı ulusal ve uluslararası tasarım yarışmalarından aldığı prestijli ödüllerle bu durumu taçlandırmıştır.

GCA's young, dynamic and creative design team aims to achieve high customer satisfaction in all its projects. GCA manages pre-design, design phase and post-design with a holistic service approach and acts solution-oriented according to the requirements of the partners, product specifications and characteristics. GCA has crowned its value with prestigious design awards that received in national and international design competitions participated in.

ÖZEL
TASARIM
CUSTOM
DESIGN



TASARIM SÜRECİ YÖNETİMİ

Ürünle ilgili ambalaj tasarım talebinin tasarım bölümümüze ulaşması ile birlikte sürecimiz, detaylı bilgi alma adımıyla başlamış olur. İş ortağımızla gerçekleştirdiğimiz analiz toplantımızda, tasarım ve üretim aşamalarında bizlere ışık tutacak aşağıdaki soruların yanıtları aranır;

Dolumu yapılacak ürünün türü ve özellikleri nelerdir?
Ürün hangi pazara hitap edecek?
Ürünün hedef kullanıcı kitlesi kimlerdir?
Ürüne hangi hacimlerde çalışma yapılacak?
Ürünün dolum ve etiketlemede üretim kısıtları nelerdir?
Ürünün tasarımında öne çıkarılması istenilen kriterler nelerdir?

Alınan bilgiler ışığında oluşturulan tasarımın dili, tasarımı şekillendiren estetik ve kavramsal değerler, ilham veren hareket noktaları, tasarımın ürünü temsil etme şekli, hedef kitleyle kuracağı iletişim, yaydığı enerji, ambalajın etiket tasarımı, kapağı gibi diğer bütünleyici unsurlarla bir araya geldiğinde ortaya koyacağı kurumsal ses tonu gibi kritik ve stratejik bütün önemli hareket noktaları yapılacak olan tasarımın birer yapı taşı olarak kullanılır. Tasarım alternatiflerinin eskiz çalışmaları ileri düzey teknolojiye sahip donanımlar ve tasarım programlarında daha da geliştirilerek seri üretime uygun 3 boyutlu modellere dönüştürülür ve sunuma hazır hale getirilir. İş ortağımız ile birlikte karar verilen tasarım üzerinden revizelerin ve kontrollerin yapılmasının ardından yazılı onay ile üretime başlanır.

Kusursuz bir üretim için en son teknolojinin ve otomasyon sistemlerinin kullanıldığı üretim aşamasında, iş ortağımız dilerse kendi tedarikçileri ile birlikte yürüttüğü etiket tasarımı, kapak tespiti ve renk seçimi vb. cam ambalaj haricinde kalan bütünleyici unsurların belirlenmesi ile ilgili de GCA Tasarım ekibinden danışmanlık desteği alabilir.

When the packaging design request for the product reaches our design department, our process begins with a detailed information phase. During our meetings with our business partner, we search to understand the answers to the following questions that will shed light on the design and production stages.

What are the types and features of the product to be filled?
Which market will the product appeal to?
Who are the target users of the product?
What volumes of the product is foreseen?
What are the production constraints in filling and labelling the product?
What are the criteria that are desired to be highlighted in the design of the product?

The points that it can be used as the main element of design would be determined as the language of design, aesthetic and conceptual values, inspirational moments of action, the way the product is represented, communication to be established with the target audience, label and cover design, and corporate tone of voice. The sketches of design alternatives are further developed with advanced technology equipment and design programs, transformed into 3D models suitable for mass production and made ready for presentation. Production begins with written approval after revisions and controls are made on the design decided with our business partner.

During the production phase where the latest technology and automation systems are used for a flawless production, our business partner can also receive consultancy support from the GCA Design team on the determination of the integral elements other than glass packaging, such as label design, cap and colour selection, which are carried out together with their suppliers.

DESIGN PROCESS MANAGEMENT

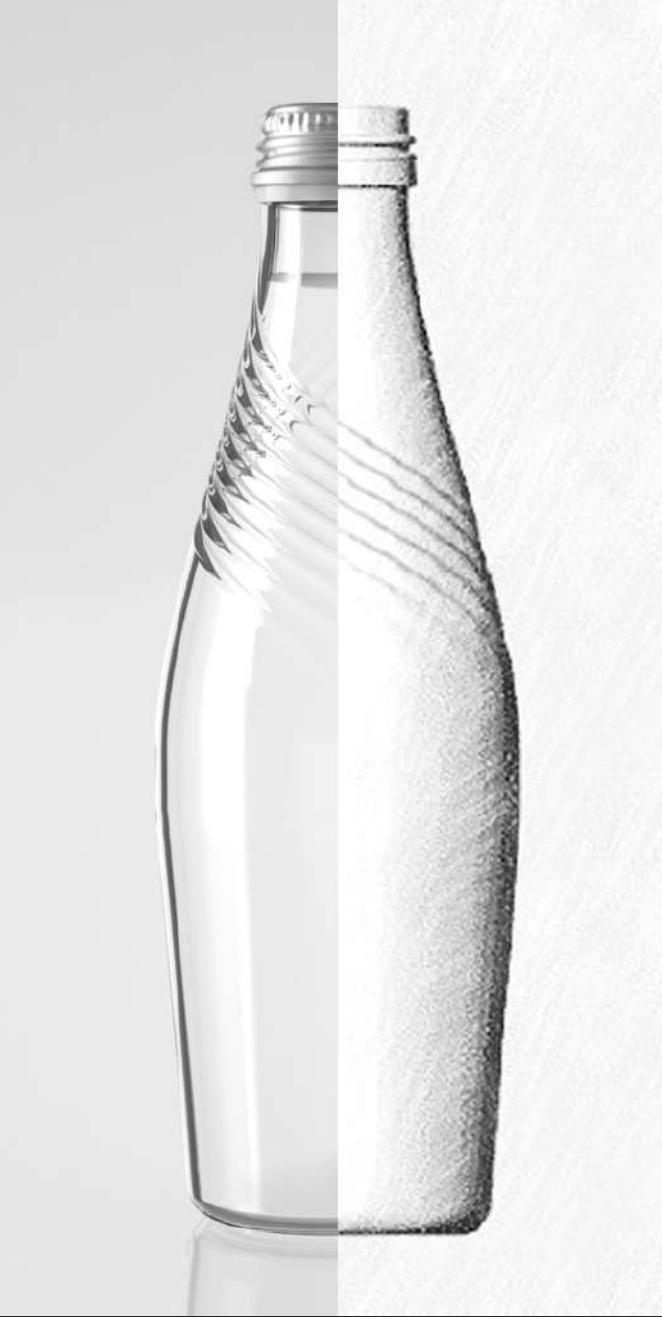



reddot design award
winner 2017



GCA ve Beyoğlu Gazozu
Dünyaca Ünlü Tasarım Ödülü Red Dot'un Sahibi oldu!

GCA and Beyoğlu Gazozu have been
entitled to receive World-renowned Red Dot Design Award!

GCA



ambalaj
ay yıldızları
2018



crescents and
stars for packaging
2018

Ambalaj Ay Yıldızları'ndan GCA'ya Üç Ödül

GCA has been entitled to be awarded with three prizes by The Crescents and Stars for Packaging.



Elvan Gazoz Şişe Tasarımı

Yetkinlik Ödülü

Elvan Gazoz Packaging Design

Perfection Award



Bahçeden Reçel Kavanozu

Altın Ödül

Bahçeden Jam Jar

Golden Award



Balkaşık Bal Kavanozu

Bronz Ödül

Balkaşık Honey Jar

Bronze Award

GCA



reddot design award
winner 2019



A' DESIGN AWARD
WINNER 2020
SILVER



GCA ve Mai Dubai Su Şişesi

2019 - Red Dot Tasarım Ödülü

2020 - Silver A' Design Ödülü

GCA and Mai Dubai Water Bottle
have been entitled to receive Many World-renowned
Design Awards.

2019 - Red Dot Design Award

2020 - Silver A' Design Award

GCA



ambalaj
ay yıldızları
2020



crescents and
stars for packaging
2020

Ambalaj Ay Yıldızları 2020 Finalistleri
The Crescents and Stars for Packaging 2020 Finalists



Abant Su Şişesi
Bronz Ödül

Abant Water Bottle
Bronze Award



Pürsu Su Şişesi
Altın Ödül

Pürsu Water Bottle
Golden Award



Taşkesti Su Şişesi
Bronz Ödül

Taşkesti Water Bottle
Bronze Award



Serel Tahin Pekmez Kavanozu
Yetkinlik Ödülü

Serel Tahini Molasses Jar
Perfection Award

GCA

ÜRÜNLER

AIZANOI	23-24
ANONİM	25-27
EZOP	28-29
FRİG	30-32
MİRA	33-35
SÜT	36-39
AKİK	40-46
AMETİST	47-48
ELMAS	49-51
İNCİ	52-53
KUVARS	54-58
LAPİS	59-62
MERCAN	63-76
TOPAZ	77-78
ZÜMRÜT	79-80

PRODUCTS

A photograph of two glass bottles of orange juice on a wooden surface. The bottle on the left contains a darker orange juice, while the one on the right contains a lighter, more yellow-orange juice. In the background, a white bowl is filled with several whole oranges, and one orange sits on the wooden surface in the foreground. The background is a grey brick wall. A teal square in the top right corner contains the word 'AIZANOI' in white capital letters.

AIZANOI

ÜRÜN ÖZELLİKLERİ / PRODUCT SPECIFICATIONS

Kafa Yapısı / Finish Type	28 MCA 2	GCMİ 26-655	26 TWIST CROWN 2
Ürün Kodu / Product Code	MAM025	MAT025	MAN025
Silme Hacim / Brimful Capacity	265 ml	265 ml	265 ml
Boy / Height	206,7 mm	206,5 mm	204 mm
Dolum Hacmi / Fill Capacity	250 ml	250 ml	250 ml

PALET ÖZELLİKLERİ / PACKAGING SPECIFICATIONS

Palet Kat Sayısı / Layers Per Pallet	11
Kattaki Ürün Adedi / Containers Per Layer	420
Palet Ürün Adedi / Containers Per Pallet	4620
Palet Yüksekliği / Pallet Height	2418 mm
Palet Yüklü Ağırlığı / Loaded Weight Per Pallet	809,8 kg

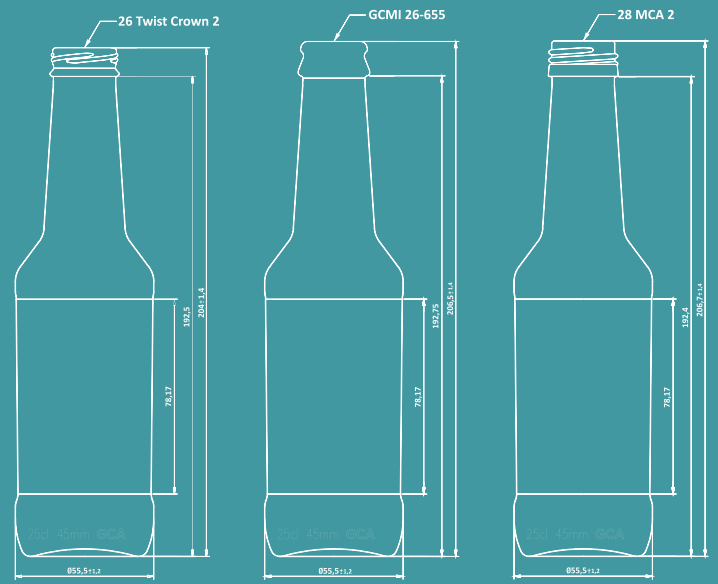

AIZANOI 25cl

AIZANOI 25cl

28 MCA2



MAM025

GCMİ 26-655



MAT025

26 TWIST CROWN 2



MAN025

*AIZANOI 3 farklı kafa tipine sahiptir.
Kafa tipine göre ürün özellikleri yukarıdaki tabloda verilmiştir.

*AIZANOI has 3 options for finish type.
Product specifications according to finish type are given in the table above.

ANONİM



ÜRÜN ÖZELLİKLERİ / PRODUCT SPECIFICATIONS

Kafa Yapısı / Finish Type	GCMİ 26-655	26 TWIST CROWN 2
Ürün Kodu / Product Code	AN0020	TAN020
Silme Hacim / Brimful Capacity	213 ml	213 ml
Boy / Height	173,5 mm	171 mm
Dolum Hacmi / Fill Capacity	200 ml	200 ml

PALET ÖZELLİKLERİ / PACKAGING SPECIFICATIONS

Palet Kat Sayısı / Layers Per Pallet	12
Kattaki Ürün Adedi / Containers Per Layer	462
Palet Ürün Adedi / Containers Per Pallet	5544
Palet Yüksekliği / Pallet Height	2280 mm
Palet Yüklü Ağırlığı / Loaded Weight Per Pallet	868 kg

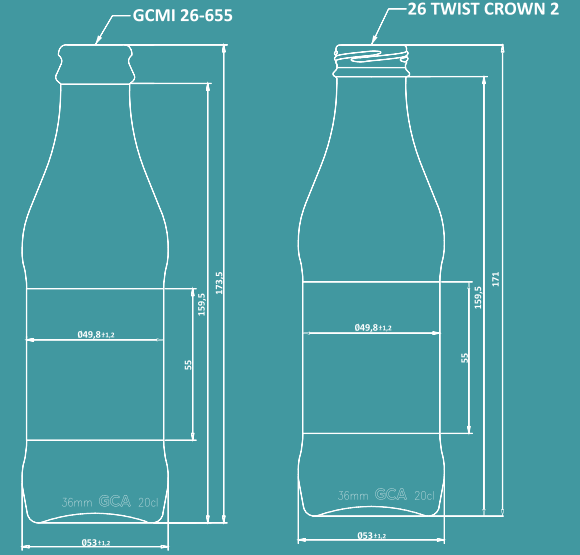

ANONİM 20cl

ANONİM 20cl

GCMİ 26-655

26 TWIST CROWN 2



AN0020

TAN020

*ANONİM 20cl 2 farklı kafa tipine sahiptir.
Kafa tipine göre ürün özellikleri yukarıdaki tabloda verilmiştir.
*ANONİM 20cl has 2 options for finish type.
Product specifications according to finish type are given in the table above.

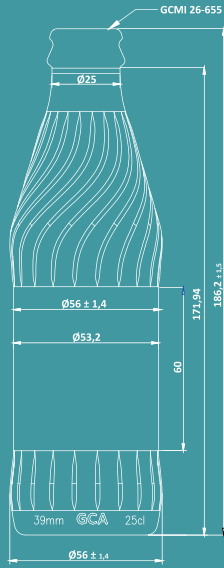

ÜRÜN ÖZELLİKLERİ / PRODUCT SPECIFICATIONS

Silme Hacim / Brimful Capacity	264 ml
Boy / Height	186,2 mm
Dolum Hacmi / Fill Capacity	250 ml
Kafa Yapısı / Finish Type	GCMİ 26-655

PALET ÖZELLİKLERİ / PACKAGING SPECIFICATIONS

Palet Kat Sayısı / Layers Per Pallet	11
Kattaki Ürün Adedi / Containers Per Layer	410
Palet Ürün Adedi / Containers Per Pallet	4510
Palet Yüksekliği / Pallet Height	2250 mm
Palet Yüklü Ağırlığı / Loaded Weight Per Pallet	779 kg

ANONİM 25cl



ANONİM 25cl
ÜRÜN KODU / P.CODE: AN0025

A glass bottle filled with a vibrant red sauce, likely tomato-based, stands on a rustic wooden surface. The background is filled with fresh ingredients: a basket of bread, several onions, a bowl of ripe red tomatoes, and bundles of uncooked spaghetti. The lighting is warm and focused on the bottle, creating a rich, appetizing scene.

EZOP

FRIG



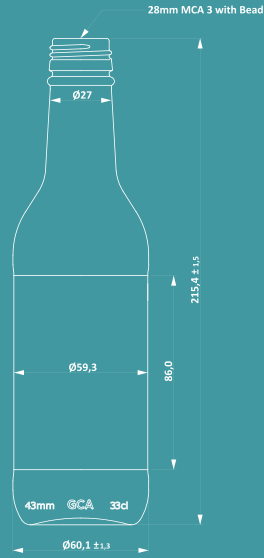

ÜRÜN ÖZELLİKLERİ / PRODUCT SPECIFICATIONS

Silme Hacim / Brimful Capacity	345 ml
Boy / Height	215,4 mm
Dolum Hacmi / Fill Capacity	330 ml
Kafa Yapısı / Finish Type	28 MCA 3 WITH BEAD

PALET ÖZELLİKLERİ / PACKAGING SPECIFICATIONS

Palet Kat Sayısı / Layers Per Pallet	5
Kattaki Ürün Adedi / Containers Per Layer	352
Palet Ürün Adedi / Containers Per Pallet	1760
Palet Yüksekliği / Pallet Height	1250 mm
Palet Yüklü Ağırlığı / Loaded Weight Per Pallet	405 kg

FRİG 33cl



FRİG 33cl
ÜRÜN KODU / P.CODE: FRG033

ÜRÜN ÖZELLİKLERİ / PRODUCT SPECIFICATIONS

Silme Hacim / Brimful Capacity	780 ml
Boy / Height	285,6 mm
Dolum Hacmi / Fill Capacity	750 ml
Kafa Yapısı / Finish Type	28 MCA 3 WITH BEAD

PALET ÖZELLİKLERİ / PACKAGING SPECIFICATIONS

Palet Kat Sayısı / Layers Per Pallet	4
Kattaki Ürün Adedi / Containers Per Layer	210
Palet Ürün Adedi / Containers Per Pallet	840
Palet Yüksekliği / Pallet Height	1312 mm
Palet Yüklü Ağırlığı / Loaded Weight Per Pallet	370 kg

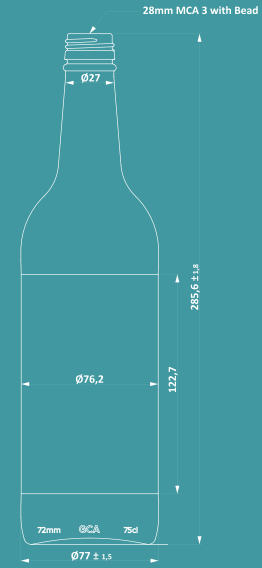

FRIG 75cl

FRIG 75cl
ÜRÜN KODU / P.CODE: FRG075

A glass bottle filled with a vibrant red juice stands on a reflective surface. To its right is a small glass bowl overflowing with pomegranate seeds. Numerous seeds are captured in mid-air, falling from the bowl and scattered across the surface, creating a dynamic and fresh scene. The background is a neutral, light gray, and the entire composition is framed by a thin teal border.

MIRA

ÜRÜN ÖZELLİKLERİ / PRODUCT SPECIFICATIONS

Silme Hacim / Brimful Capacity	215 ml
Boy / Height	154,8 mm
Dolum Hacmi / Fill Capacity	200 ml
Kafa Yapısı / Finish Type	38 TO FD 146

PALET ÖZELLİKLERİ / PACKAGING SPECIFICATIONS

Palet Kat Sayısı / Layers Per Pallet	13
Kattaki Ürün Adedi / Containers Per Layer	452
Palet Ürün Adedi / Containers Per Pallet	5876
Palet Yüksekliği / Pallet Height	2190,4 mm
Palet Yüklü Ağırlığı / Loaded Weight Per Pallet	906,6 kg

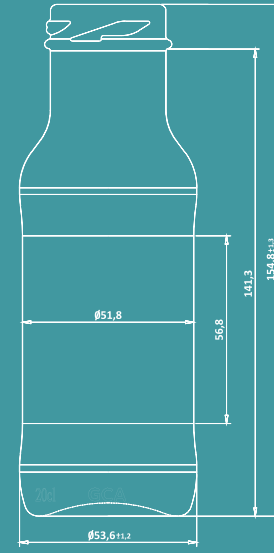

MİRA 20cl

MİRA 20cl
ÜRÜN KODU / P.CODE: MRA020

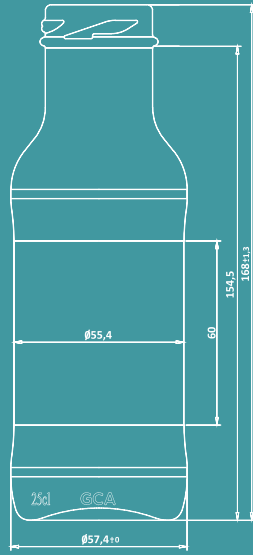

ÜRÜN ÖZELLİKLERİ / PRODUCT SPECIFICATIONS

Silme Hacim / Brimful Capacity	270 ml
Boy / Height	168 mm
Dolum Hacmi / Fill Capacity	250 ml
Kafa Yapısı / Finish Type	38 TO FD 146

PALET ÖZELLİKLERİ / PACKAGING SPECIFICATIONS

Palet Kat Sayısı / Layers Per Pallet	14
Kattaki Ürün Adedi / Containers Per Layer	380
Palet Ürün Adedi / Containers Per Pallet	5320
Palet Yüksekliği / Pallet Height	2532 mm
Palet Yüklü Ağırlığı / Loaded Weight Per Pallet	930 kg

MİRA

25cl



MİRA 25cl
ÜRÜN KODU / P.CODE: MRA025

SÜT



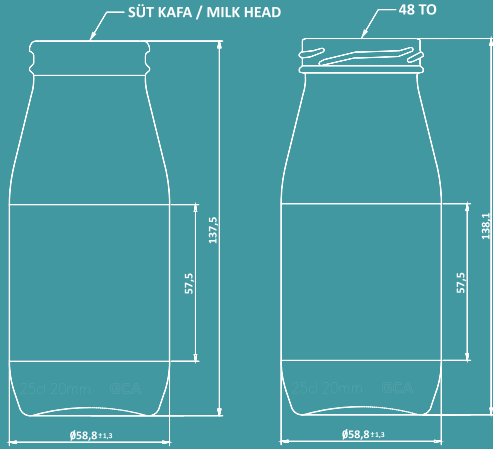

ÜRÜN ÖZELLİKLERİ / PRODUCT SPECIFICATIONS

Kafa Yapısı / Finish Type	SÜT KAFA/MILK HEAD	48 TO
Ürün Kodu / Product Code	SUT025	TOS025
Silme Hacim / Brimful Capacity	265 ml	265 ml
Boy / Height	137,5 mm	138,1 mm
Dolum Hacmi / Fill Capacity	250 ml	250 ml

PALET ÖZELLİKLERİ / PACKAGING SPECIFICATIONS

Palet Kat Sayısı / Layers Per Pallet	14
Kattaki Ürün Adedi / Containers Per Layer	371
Palet Ürün Adedi / Containers Per Pallet	5194
Palet Yüksekliği / Pallet Height	2110 mm
Palet Yüklü Ağırlığı / Loaded Weight Per Pallet	678 kg

SÜT 25cl



SÜT 25cl

*SÜT 25cl 2 farklı kafa tipine sahiptir.
Kafa tipine göre ürün özellikleri yukarıdaki tabloda verilmiştir.
*SÜT 25cl has 2 options for finish type.
Product specifications according to finish type are given in the table above.

ÜRÜN ÖZELLİKLERİ / PRODUCT SPECIFICATIONS

Kafa Yapısı / Finish Type	SÜT KAFA/MILK HEAD	48 TO
Ürün Kodu / Product Code	SUT050	TOS050
Silme Hacim / Brimful Capacity	520 ml	520 ml
Boy / Height	192,5 mm	193,1 mm
Dolum Hacmi / Fill Capacity	500 ml	500 ml

PALET ÖZELLİKLERİ / PACKAGING SPECIFICATIONS

Palet Kat Sayısı / Layers Per Pallet	10
Kattaki Ürün Adedi / Containers Per Layer	264
Palet Ürün Adedi / Containers Per Pallet	2640
Palet Yüksekliği / Pallet Height	2105 mm
Palet Yüklü Ağırlığı / Loaded Weight Per Pallet	568 kg

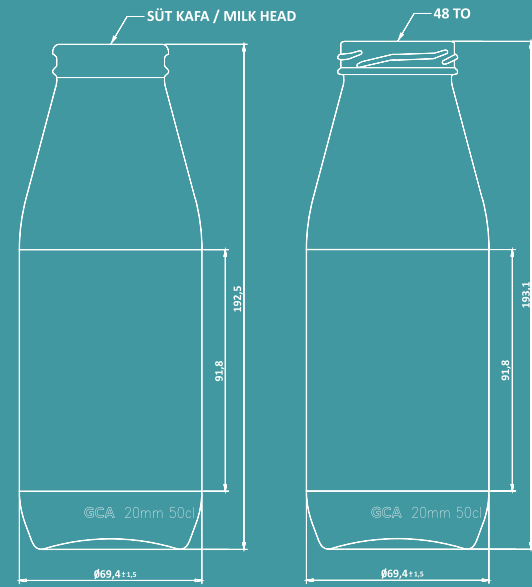

SÜT 50cl

SÜT 50cl

SÜT KAFA
MILK HEAD



SUT050

48 TO



TOS050

*SÜT 50cl 2 farklı kafa tipine sahiptir.

Kafa tipine göre ürün özellikleri yukarıdaki tabloda verilmiştir.

*SÜT 50cl has 2 options for finish type.

Product specifications according to finish type are given in the table above.

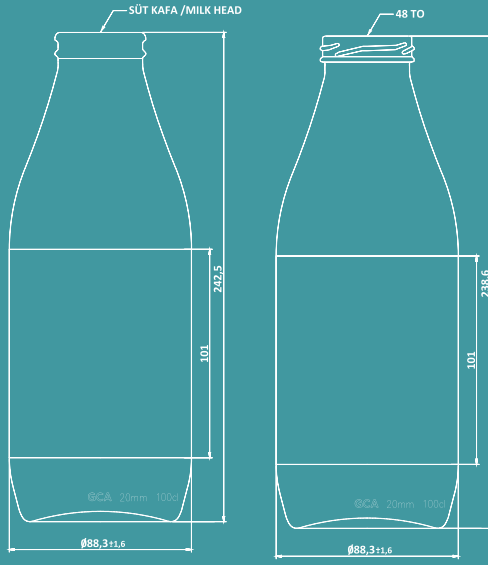

ÜRÜN ÖZELLİKLERİ / PRODUCT SPECIFICATIONS

Kafa Yapısı / Finish Type	SÜT KAFA/MILK HEAD	48 TO FD 157
Ürün Kodu / Product Code	SUT101	TOS101
Silme Hacim / Brimful Capacity	1050 ml	1020 ml
Boy / Height	242,5 mm	238,6 mm
Dolum Hacmi / Fill Capacity	1000 ml	1000 ml

PALET ÖZELLİKLERİ / PACKAGING SPECIFICATIONS

Palet Kat Sayısı / Layers Per Pallet	9
Kattaki Ürün Adedi / Containers Per Layer	158
Palet Ürün Adedi / Containers Per Pallet	1422
Palet Yüksekliği / Pallet Height	2305 mm
Palet Yüklü Ağırlığı / Loaded Weight Per Pallet	460 kg

SÜT 100cl



SUT101



TOS101

*SÜT 100cl 2 farklı kafa tipine sahiptir.
Kafa tipine göre ürün özellikleri yukarıdaki tabloda verilmiştir.

*SÜT 100cl has 2 options for finish type.
Product specifications according to finish type are given in the table above.



SÜT 100cl

AKİK



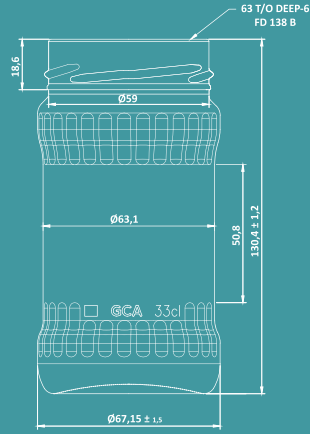

ÜRÜN ÖZELLİKLERİ / PRODUCT SPECIFICATIONS

Silme Hacim / Brimful Capacity	330 cc
Boy / Height	130,4 mm
Kafa Yapısı / Finish Type	63 TO DEEP FD 138-D

PALET ÖZELLİKLERİ / PACKAGING SPECIFICATIONS

Palet Kat Sayısı / Layers Per Pallet	17
Kattaki Ürün Adedi / Containers Per Layer	289
Palet Ürün Adedi / Containers Per Pallet	4913
Palet Yüksekliği / Pallet Height	2410 mm
Palet Yüklü Ağırlığı / Loaded Weight Per Pallet	936 kg

AKİK 330cc



AKİK 330cc
ÜRÜN KODU / P.CODE: AKK033

ÜRÜN ÖZELLİKLERİ / PRODUCT SPECIFICATIONS

Silme Hacim / Brimful Capacity	370 cc
Boy / Height	127 mm
Kafa Yapısı / Finish Type	66 TO FD 138

PALET ÖZELLİKLERİ / PACKAGING SPECIFICATIONS

Palet Kat Sayısı / Layers Per Pallet	18
Kattaki Ürün Adedi / Containers Per Layer	256
Palet Ürün Adedi / Containers Per Pallet	4608
Palet Yüksekliği / Pallet Height	2475 mm
Palet Yüklü Ağırlığı / Loaded Weight Per Pallet	980 kg

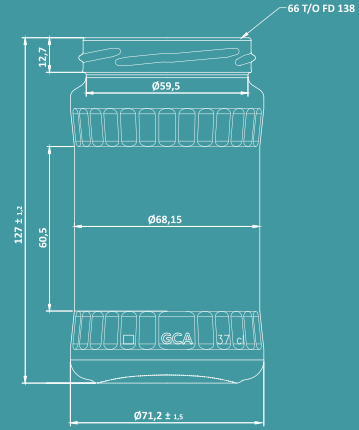

AKİK

370cc

AKİK 370cc
ÜRÜN KODU / P.CODE: AKK037

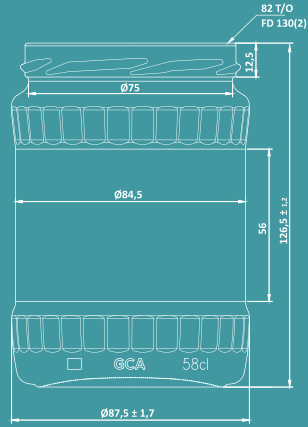

ÜRÜN ÖZELLİKLERİ / PRODUCT SPECIFICATIONS

Silme Hacim / Brimful Capacity	580 cc
Boy / Height	126,5 mm
Kafa Yapısı / Finish Type	82 TO FD 130-2

PALET ÖZELLİKLERİ / PACKAGING SPECIFICATIONS

Palet Kat Sayısı / Layers Per Pallet	18
Kattaki Ürün Adedi / Containers Per Layer	169
Palet Ürün Adedi / Containers Per Pallet	3042
Palet Yüksekliği / Pallet Height	2500 mm
Palet Yüklü Ağırlığı / Loaded Weight Per Pallet	864 kg

AKİK

580cc



AKİK 580cc
ÜRÜN KODU / P.CODE: AKK058

ÜRÜN ÖZELLİKLERİ / PRODUCT SPECIFICATIONS

Silme Hacim / Brimful Capacity	720 cc
Boy / Height	132 mm
Kafa Yapısı / Finish Type	82 TO FD 130-2

PALET ÖZELLİKLERİ / PACKAGING SPECIFICATIONS

Palet Kat Sayısı / Layers Per Pallet	17
Kattaki Ürün Adedi / Containers Per Layer	132
Palet Ürün Adedi / Containers Per Pallet	2244
Palet Yüksekliği / Pallet Height	2450 mm
Palet Yüklü Ağırlığı / Loaded Weight Per Pallet	678 kg

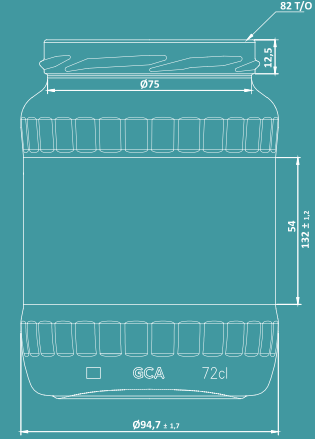

AKİK 720cc

AKİK 720cc
ÜRÜN KODU / P.CODE: AKK072

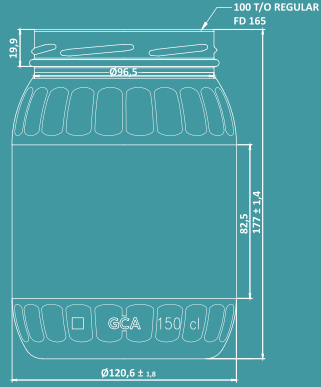

ÜRÜN ÖZELLİKLERİ / PRODUCT SPECIFICATIONS

Silme Hacim / Brimful Capacity	1500 cc
Boy / Height	177 mm
Kafa Yapısı / Finish Type	100 TO FD 165

PALET ÖZELLİKLERİ / PACKAGING SPECIFICATIONS

Palet Kat Sayısı / Layers Per Pallet	13
Kattaki Ürün Adedi / Containers Per Layer	81
Palet Ürün Adedi / Containers Per Pallet	1053
Palet Yüksekliği / Pallet Height	2485 mm
Palet Yüklü Ağırlığı / Loaded Weight Per Pallet	663 kg

AKİK 1500cc



AKİK 1500cc
ÜRÜN KODU / P.CODE: AKK150

ÜRÜN ÖZELLİKLERİ / PRODUCT SPECIFICATIONS

Silme Hacim / Brimful Capacity	1700 cc
Boy / Height	159,3 mm
Kafa Yapısı / Finish Type	TO 100 FD 165 (2)

PALET ÖZELLİKLERİ / PACKAGING SPECIFICATIONS

Palet Kat Sayısı / Layers Per Pallet	14
Kattaki Ürün Adedi / Containers Per Layer	64
Palet Ürün Adedi / Containers Per Pallet	896
Palet Yüksekliği / Pallet Height	2410 mm
Palet Yüklü Ağırlığı / Loaded Weight Per Pallet	537 kg

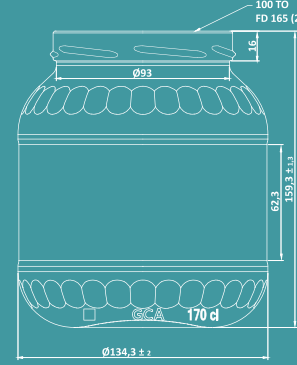

AKİK 1700cc

AKİK 1700cc
ÜRÜN KODU / P.CODE: AKK170

A glass jar of strawberry jam and a bowl of fresh strawberries on a wooden tray. The jar is filled with a thick, dark red jam. The bowl contains several bright red strawberries with green leaves. The entire scene is set on a rustic, light-colored wooden tray with a dark border. The background is a dark, textured surface.

AMETIST

ÜRÜN ÖZELLİKLERİ / PRODUCT SPECIFICATIONS

Silme Hacim / Brimful Capacity	325 cc
Boy / Height	118,5 mm
Kafa Yapısı / Finish Type	63 TO DEEP FD138 B(3)

PALET ÖZELLİKLERİ / PACKAGING SPECIFICATIONS

Palet Kat Sayısı / Layers Per Pallet	17
Kattaki Ürün Adedi / Containers Per Layer	247
Palet Ürün Adedi / Containers Per Pallet	4199
Palet Yüksekliği / Pallet Height	2202 mm
Palet Yüklü Ağırlığı / Loaded Weight Per Pallet	952 kg

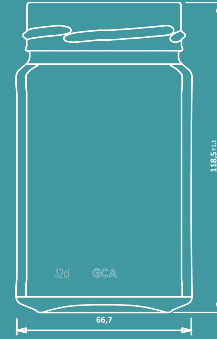
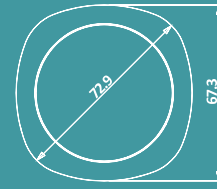

AMETİST

325cc

AMETİST 325cc
ÜRÜN KODU / P.CODE: AMT032

ELMAS



ÜRÜN ÖZELLİKLERİ / PRODUCT SPECIFICATIONS

Silme Hacim / Brimful Capacity	320 cc
Boy / Height	102,7 mm
Kafa Yapısı / Finish Type	HELIX TO 70 DEEP WGF-138

PALET ÖZELLİKLERİ / PACKAGING SPECIFICATIONS

Palet Kat Sayısı / Layers Per Pallet	21
Kattaki Ürün Adedi / Containers Per Layer	233
Palet Ürün Adedi / Containers Per Pallet	4893
Palet Yüksekliği / Pallet Height	2350 mm
Palet Yüklü Ağırlığı / Loaded Weight Per Pallet	965 kg

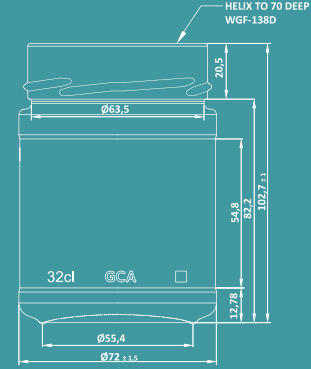

ELMAS

320cc

ELMAS 320cc
ÜRÜN KODU / P.CODE: ELM032

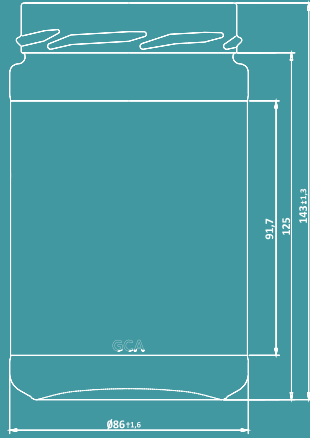

ÜRÜN ÖZELLİKLERİ / PRODUCT SPECIFICATIONS

Silme Hacim / Brimful Capacity	660 cc
Boy / Height	143 mm
Kafa Yapısı / Finish Type	HELIX 82 DEEP TO WGB-130 B

PALET ÖZELLİKLERİ / PACKAGING SPECIFICATIONS

Palet Kat Sayısı / Layers Per Pallet	16
Kattaki Ürün Adedi / Containers Per Layer	169
Palet Ürün Adedi / Containers Per Pallet	2704
Palet Yüksekliği / Pallet Height	2472 mm
Palet Yüklü Ağırlığı / Loaded Weight Per Pallet	864,64 kg

ELMAS

660cc



ELMAS 660cc
ÜRÜN KODU / P.CODE: ELM066

INCI



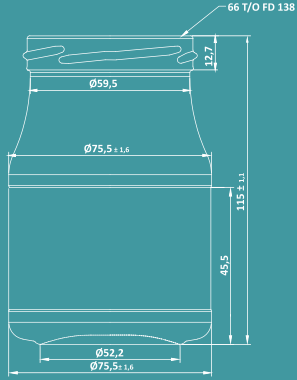

ÜRÜN ÖZELLİKLERİ / PRODUCT SPECIFICATIONS

Silme Hacim / Brimful Capacity	370 cc
Boy / Height	115 mm
Kafa Yapısı / Finish Type	66 TO FD 138

PALET ÖZELLİKLERİ / PACKAGING SPECIFICATIONS

Palet Kat Sayısı / Layers Per Pallet	20
Kattaki Ürün Adedi / Containers Per Layer	210
Palet Ürün Adedi / Containers Per Pallet	4200
Palet Yüksekliği / Pallet Height	2500 mm
Palet Yüklü Ağırlığı / Loaded Weight Per Pallet	850 kg

İNCİ
370cc



İNCİ 370cc
ÜRÜN KODU / P.CODE: INC037

KUVARS



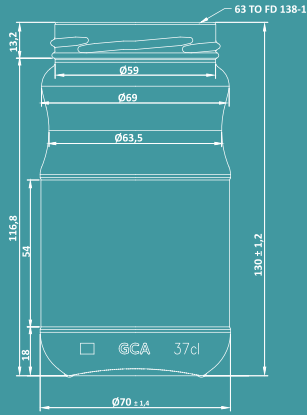

ÜRÜN ÖZELLİKLERİ / PRODUCT SPECIFICATIONS

Silme Hacim / Brimful Capacity	370 cc
Boy / Height	130 mm
Kafa Yapısı / Finish Type	63 TO FD 138-1

PALET ÖZELLİKLERİ / PACKAGING SPECIFICATIONS

Palet Kat Sayısı / Layers Per Pallet	18
Kattaki Ürün Adedi / Containers Per Layer	256
Palet Ürün Adedi / Containers Per Pallet	4608
Palet Yüksekliği / Pallet Height	2530 mm
Palet Yüklü Ağırlığı / Loaded Weight Per Pallet	950 kg

KUVARS

370cc



KUVARS 370cc
ÜRÜN KODU / P.CODE: KVR037

ÜRÜN ÖZELLİKLERİ / PRODUCT SPECIFICATIONS

Silme Hacim / Brimful Capacity	660 cc
Boy / Height	146,5 mm
Kafa Yapısı / Finish Type	82 TO FD 130

PALET ÖZELLİKLERİ / PACKAGING SPECIFICATIONS

Palet Kat Sayısı / Layers Per Pallet	15
Kattaki Ürün Adedi / Containers Per Layer	169
Palet Ürün Adedi / Containers Per Pallet	2535
Palet Yüksekliği / Pallet Height	2580 mm
Palet Yüklü Ağırlığı / Loaded Weight Per Pallet	760 kg

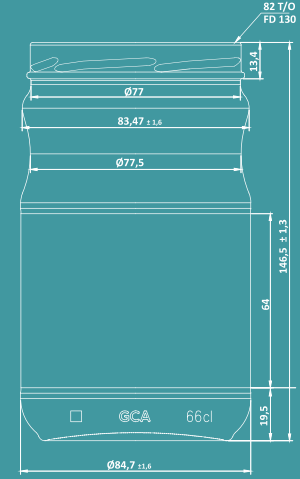

KUVARS 660cc

KUVARS 660cc
ÜRÜN KODU / P.CODE: KVR066

ÜRÜN ÖZELLİKLERİ / PRODUCT SPECIFICATIONS

Silme Hacim / Brimful Capacity	2650 cc
Boy / Height	228,5 mm
Kafa Yapısı / Finish Type	HELIX TO 100 FD 165

PALET ÖZELLİKLERİ / PACKAGING SPECIFICATIONS

Palet Kat Sayısı / Layers Per Pallet	10
Kattaki Ürün Adedi / Containers Per Layer	64
Palet Ürün Adedi / Containers Per Pallet	640
Palet Yüksekliği / Pallet Height	2460 mm
Palet Yüklü Ağırlığı / Loaded Weight Per Pallet	540 kg

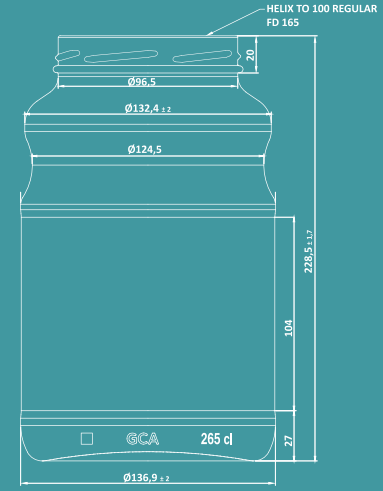

KUVARS 2650cc

KUVARS 2650cc
ÜRÜN KODU / P.CODE: KVR265

LAPIS



ÜRÜN ÖZELLİKLERİ / PRODUCT SPECIFICATIONS

Silme Hacim / Brimful Capacity	370 cc
Boy / Height	118 mm
Kafa Yapısı / Finish Type	66 TO FD 138

PALET ÖZELLİKLERİ / PACKAGING SPECIFICATIONS

Palet Kat Sayısı / Layers Per Pallet	18
Kattaki Ürün Adedi / Containers Per Layer	233
Palet Ürün Adedi / Containers Per Pallet	4194
Palet Yüksekliği / Pallet Height	2350 mm
Palet Yüklü Ağırlığı / Loaded Weight Per Pallet	929 kg

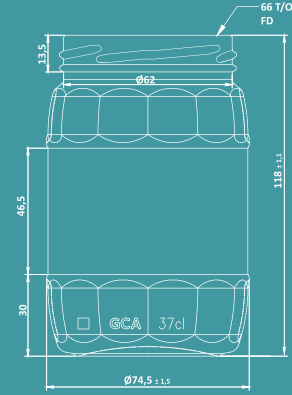

LAPİS 370cc

LAPİS 370cc
ÜRÜN KODU / P.CODE: LPS037

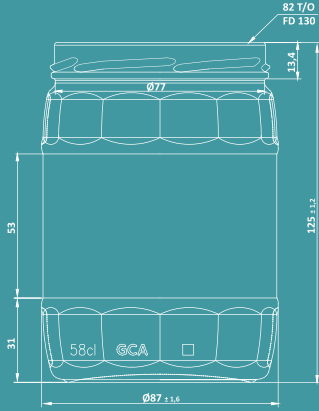

ÜRÜN ÖZELLİKLERİ / PRODUCT SPECIFICATIONS

Silme Hacim / Brimful Capacity	580 cc
Boy / Height	125 mm
Kafa Yapısı / Finish Type	82 TO FD 130

PALET ÖZELLİKLERİ / PACKAGING SPECIFICATIONS

Palet Kat Sayısı / Layers Per Pallet	18
Kattaki Ürün Adedi / Containers Per Layer	169
Palet Ürün Adedi / Containers Per Pallet	3042
Palet Yüksekliği / Pallet Height	2450 mm
Palet Yüklü Ağırlığı / Loaded Weight Per Pallet	790 kg

LAPİS 580cc



LAPİS 580cc
ÜRÜN KODU / P.CODE: LPS058

ÜRÜN ÖZELLİKLERİ / PRODUCT SPECIFICATIONS

Silme Hacim / Brimful Capacity	720 cc
Boy / Height	133 mm
Kafa Yapısı / Finish Type	82 TO FD 130

PALET ÖZELLİKLERİ / PACKAGING SPECIFICATIONS

Palet Kat Sayısı / Layers Per Pallet	16
Kattaki Ürün Adedi / Containers Per Layer	144
Palet Ürün Adedi / Containers Per Pallet	2448
Palet Yüksekliği / Pallet Height	2315 mm
Palet Yüklü Ağırlığı / Loaded Weight Per Pallet	685 kg

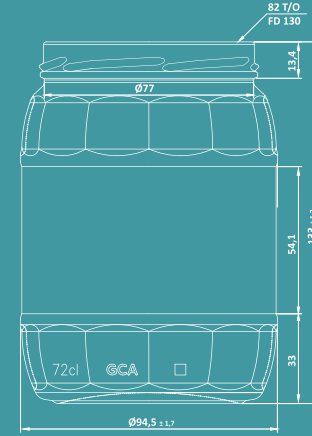

LAPIS 720cc

LAPIS 720cc
ÜRÜN KODU / P.CODE: LPS072

MERCAN



ÜRÜN ÖZELLİKLERİ / PRODUCT SPECIFICATIONS

Silme Hacim / Brimful Capacity	112 cc
Boy / Height	127,5 mm
Kafa Yapısı / Finish Type	38 TO FD 146

PALET ÖZELLİKLERİ / PACKAGING SPECIFICATIONS

Palet Kat Sayısı / Layers Per Pallet	11
Kattaki Ürün Adedi / Containers Per Layer	702
Palet Ürün Adedi / Containers Per Pallet	7722
Palet Yüksekliği / Pallet Height	1575 mm
Palet Yüklü Ağırlığı / Loaded Weight Per Pallet	960 kg

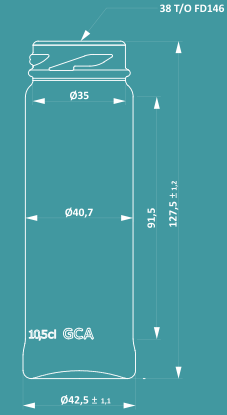

MERCAN 105cc

MERCAN 105cc
ÜRÜN KODU / P.CODE: MER010

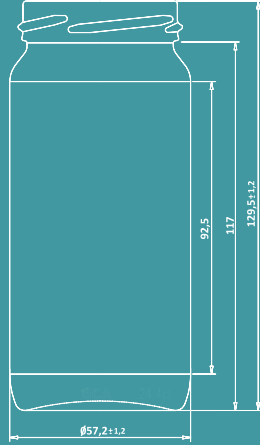

ÜRÜN ÖZELLİKLERİ / PRODUCT SPECIFICATIONS

Silme Hacim / Brimful Capacity	244 cc
Boy / Height	129,5 mm
Kafa Yapısı / Finish Type	53 TO FD 136-3

PALET ÖZELLİKLERİ / PACKAGING SPECIFICATIONS

Palet Kat Sayısı / Layers Per Pallet	14
Kattaki Ürün Adedi / Containers Per Layer	380
Palet Ürün Adedi / Containers Per Pallet	5320
Palet Yüksekliği / Pallet Height	1993 mm
Palet Yüklü Ağırlığı / Loaded Weight Per Pallet	956,6 kg

MERCAN 244cc



MERCAN 244cc
ÜRÜN KODU / P.CODE: MER024

ÜRÜN ÖZELLİKLERİ / PRODUCT SPECIFICATIONS

Silme Hacim / Brimful Capacity	320 cc
Boy / Height	120 mm
Kafa Yapısı / Finish Type	63 TO FD 138-1

PALET ÖZELLİKLERİ / PACKAGING SPECIFICATIONS

Palet Kat Sayısı / Layers Per Pallet	18
Kattaki Ürün Adedi / Containers Per Layer	264
Palet Ürün Adedi / Containers Per Pallet	4752
Palet Yüksekliği / Pallet Height	2350 mm
Palet Yüklü Ağırlığı / Loaded Weight Per Pallet	935 kg

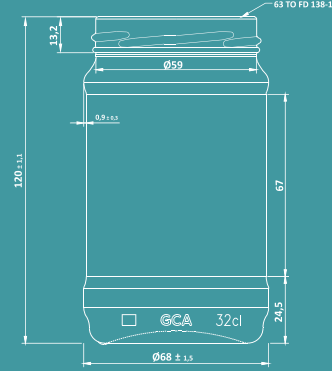

MERCAN 320cc

MERCAN 320cc
ÜRÜN KODU / P.CODE: MER032

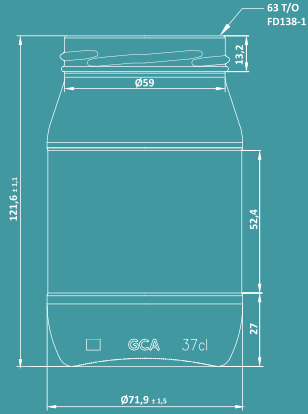

ÜRÜN ÖZELLİKLERİ / PRODUCT SPECIFICATIONS

Silme Hacim / Brimful Capacity	370 cc
Boy / Height	121,6 mm
Kafa Yapısı / Finish Type	63 TO FD 138-1

PALET ÖZELLİKLERİ / PACKAGING SPECIFICATIONS

Palet Kat Sayısı / Layers Per Pallet	19
Kattaki Ürün Adedi / Containers Per Layer	240
Palet Ürün Adedi / Containers Per Pallet	4560
Palet Yüksekliği / Pallet Height	2500 mm
Palet Yüklü Ağırlığı / Loaded Weight Per Pallet	855 kg

MERCAN 370cc



MERCAN 370cc
ÜRÜN KODU / P.CODE: MER037

ÜRÜN ÖZELLİKLERİ / PRODUCT SPECIFICATIONS

Silme Hacim / Brimful Capacity	425 cc
Boy / Height	96 mm
Kafa Yapısı / Finish Type	82 TO FD 130

PALET ÖZELLİKLERİ / PACKAGING SPECIFICATIONS

Palet Kat Sayısı / Layers Per Pallet	24
Kattaki Ürün Adedi / Containers Per Layer	169
Palet Ürün Adedi / Containers Per Pallet	4056
Palet Yüksekliği / Pallet Height	2510 mm
Palet Yüklü Ağırlığı / Loaded Weight Per Pallet	882 kg

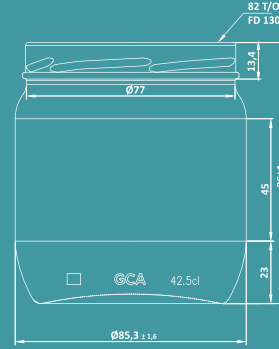

MERCAN

420cc

MERCAN 420cc
ÜRÜN KODU / P.CODE: MER042

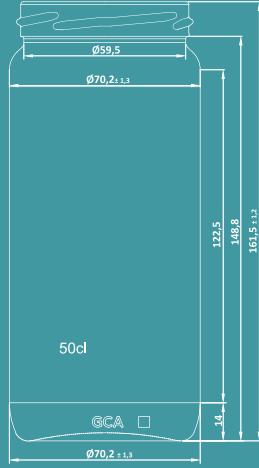

ÜRÜN ÖZELLİKLERİ / PRODUCT SPECIFICATIONS

Cinsi / Type	KAVANOZ / JAR
Silme Hacim / Brimful Capacity	500 cc
Boy / Height	161,5 mm
Kafa Yapısı / Finish Type	66 TO FD 138

PALET ÖZELLİKLERİ / PACKAGING SPECIFICATIONS

Palet Kat Sayısı / Layers Per Pallet	14
Kattaki Ürün Adedi / Containers Per Layer	256
Palet Ürün Adedi / Containers Per Pallet	3584
Palet Yüksekliği / Pallet Height	2445 mm
Palet Yüklü Ağırlığı / Loaded Weight Per Pallet	960 kg

MERCAN 500cc



MERCAN 500cc
ÜRÜN KODU / P.CODE: MER050

ÜRÜN ÖZELLİKLERİ / PRODUCT SPECIFICATIONS

Silme Hacim / Brimful Capacity	580 cc
Boy / Height	127 mm
Kafa Yapısı / Finish Type	82 TO FD 130

PALET ÖZELLİKLERİ / PACKAGING SPECIFICATIONS

Palet Kat Sayısı / Layers Per Pallet	18
Kattaki Ürün Adedi / Containers Per Layer	169
Palet Ürün Adedi / Containers Per Pallet	3042
Palet Yüksekliği / Pallet Height	2475 mm
Palet Yüklü Ağırlığı / Loaded Weight Per Pallet	800 kg

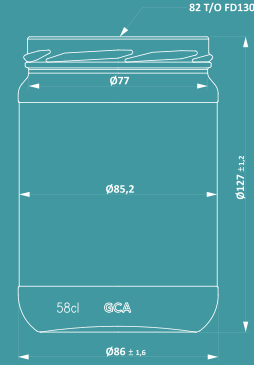

MERCAN

580cc

MERCAN 580cc
ÜRÜN KODU / P.CODE: MER058

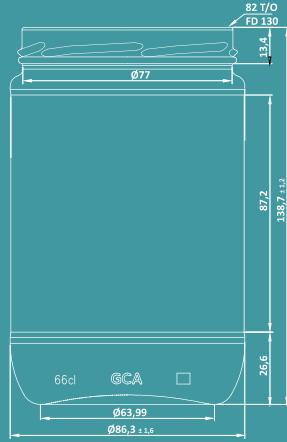

ÜRÜN ÖZELLİKLERİ / PRODUCT SPECIFICATIONS

Silme Hacim / Brimful Capacity	660 cc
Boy / Height	138,7 mm
Kafa Yapısı / Finish Type	82 TO FD 130

PALET ÖZELLİKLERİ / PACKAGING SPECIFICATIONS

Palet Kat Sayısı / Layers Per Pallet	16
Kattaki Ürün Adedi / Containers Per Layer	169
Palet Ürün Adedi / Containers Per Pallet	2704
Palet Yüksekliği / Pallet Height	2405 mm
Palet Yüklü Ağırlığı / Loaded Weight Per Pallet	805 kg

MERCAN 660cc



MERCAN 660cc
ÜRÜN KODU / P.CODE: MER066

ÜRÜN ÖZELLİKLERİ / PRODUCT SPECIFICATIONS

Silme Hacim / Brimful Capacity	720 cc
Boy / Height	141,4 mm
Kafa Yapısı / Finish Type	82 TO FD 130

PALET ÖZELLİKLERİ / PACKAGING SPECIFICATIONS

Palet Kat Sayısı / Layers Per Pallet	16
Kattaki Ürün Adedi / Containers Per Layer	150
Palet Ürün Adedi / Containers Per Pallet	2400
Palet Yüksekliği / Pallet Height	2450 mm
Palet Yüklü Ağırlığı / Loaded Weight Per Pallet	735 kg

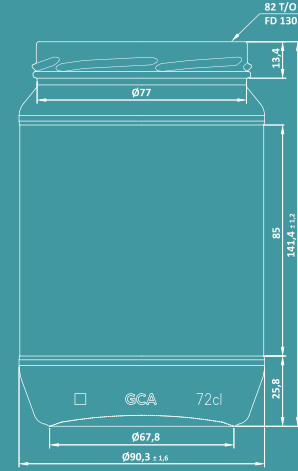

MERCAN 720cc

MERCAN 720cc
ÜRÜN KODU / P.CODE: MER072

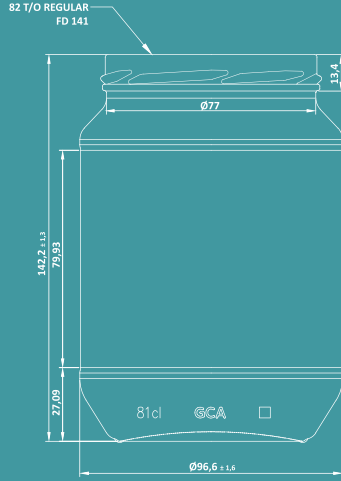

ÜRÜN ÖZELLİKLERİ / PRODUCT SPECIFICATIONS

Silme Hacim / Brimful Capacity	810 cc
Boy / Height	142,2 mm
Kafa Yapısı / Finish Type	82 TO REGULAR FD 141

PALET ÖZELLİKLERİ / PACKAGING SPECIFICATIONS

Palet Kat Sayısı / Layers Per Pallet	16
Kattaki Ürün Adedi / Containers Per Layer	133
Palet Ürün Adedi / Containers Per Pallet	2128
Palet Yüksekliği / Pallet Height	2460 mm
Palet Yüklü Ağırlığı / Loaded Weight Per Pallet	660 kg

MERCAN 810cc



MERCAN 810cc
ÜRÜN KODU / P.CODE: MER081

ÜRÜN ÖZELLİKLERİ / PRODUCT SPECIFICATIONS

Silme Hacim / Brimful Capacity	1000 cc
Boy / Height	180 mm
Kafa Yapısı / Finish Type	82 TO FD 130

PALET ÖZELLİKLERİ / PACKAGING SPECIFICATIONS

Palet Kat Sayısı / Layers Per Pallet	13
Kattaki Ürün Adedi / Containers Per Layer	144
Palet Ürün Adedi / Containers Per Pallet	1872
Palet Yüksekliği / Pallet Height	2520 mm
Palet Yüklü Ağırlığı / Loaded Weight Per Pallet	737 kg

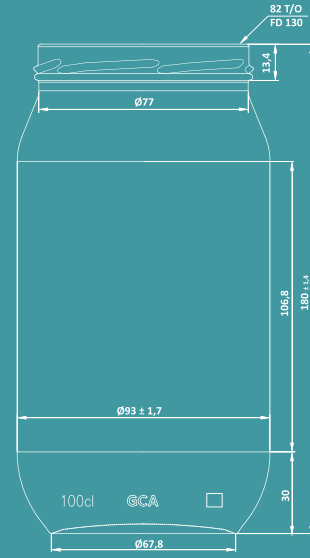

MERCAN 1000cc

MERCAN 1000cc
ÜRÜN KODU / P.CODE: MER100

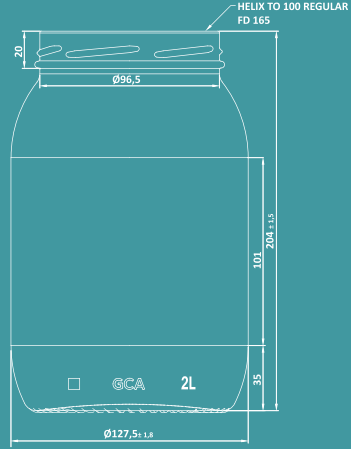

ÜRÜN ÖZELLİKLERİ / PRODUCT SPECIFICATIONS

Silme Hacim / Brimful Capacity	2000 cc
Boy / Height	204 mm
Kafa Yapısı / Finish Type	HELIX TO 100 REGULAR FD 165

PALET ÖZELLİKLERİ / PACKAGING SPECIFICATIONS

Palet Kat Sayısı / Layers Per Pallet	11
Kattaki Ürün Adedi / Containers Per Layer	77
Palet Ürün Adedi / Containers Per Pallet	847
Palet Yüksekliği / Pallet Height	2420 mm
Palet Yüklü Ağırlığı / Loaded Weight Per Pallet	630 kg

MERCAN 2000cc



MERCAN 2000cc
ÜRÜN KODU / P.CODE: MER200

ÜRÜN ÖZELLİKLERİ / PRODUCT SPECIFICATIONS

Silme Hacim / Brimful Capacity	3000 cc
Boy / Height	244 mm
Kafa Yapısı / Finish Type	HELIX TO 100 REGULAR FD 165

PALET ÖZELLİKLERİ / PACKAGING SPECIFICATIONS

Palet Kat Sayısı / Layers Per Pallet	9
Kattaki Ürün Adedi / Containers Per Layer	60
Palet Ürün Adedi / Containers Per Pallet	540
Palet Yüksekliği / Pallet Height	2365 mm
Palet Yüklü Ağırlığı / Loaded Weight Per Pallet	580 kg

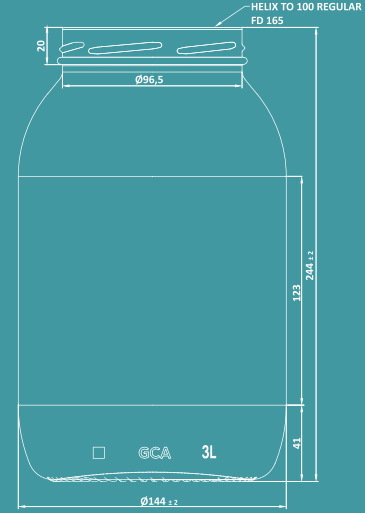

MERCAN 3000cc

MERCAN 3000cc
ÜRÜN KODU / P.CODE: MER300

TOPAZ



ÜRÜN ÖZELLİKLERİ / PRODUCT SPECIFICATIONS

Silme Hacim / Brimful Capacity	340 cc
Boy / Height	104,5 mm
Kafa Yapısı / Finish Type	63 TO FD 138-1

PALET ÖZELLİKLERİ / PACKAGING SPECIFICATIONS

Palet Kat Sayısı / Layers Per Pallet	21
Kattaki Ürün Adedi / Containers Per Layer	216
Palet Ürün Adedi / Containers Per Pallet	4536
Palet Yüksekliği / Pallet Height	2390 mm
Palet Yüklü Ağırlığı / Loaded Weight Per Pallet	940 kg

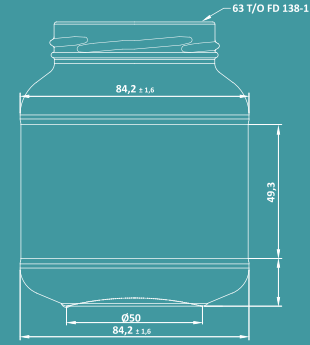

TOPAZ 340cc

TOPAZ 340cc
ÜRÜN KODU / P.CODE: TPZ034

ZÜMRÜT



ÜRÜN ÖZELLİKLERİ / PRODUCT SPECIFICATIONS

Silme Hacim / Brimful Capacity	326 cc
Boy / Height	130,9 mm
Kafa Yapısı / Finish Type	63 TO DEEP FD 138-B

PALET ÖZELLİKLERİ / PACKAGING SPECIFICATIONS

Palet Kat Sayısı / Layers Per Pallet	17
Kattaki Ürün Adedi / Containers Per Layer	264
Palet Ürün Adedi / Containers Per Pallet	4488
Palet Yüksekliği / Pallet Height	2420 mm
Palet Yüklü Ağırlığı / Loaded Weight Per Pallet	880 kg

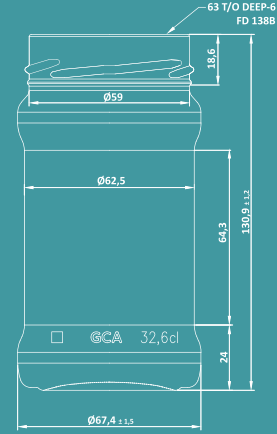

ZÜMRÜT

326cc

ZÜMRÜT 326cc
ÜRÜN KODU / P.CODE: ZMR032

**DOĞAMIZA UYGUN
SAĞLIKLI AMBALAJ; CAM
HEALTHY PACKAGING
FOR OUR NATURE; GLASS**



LAV



MAKE ROOM FOR
LAV IN YOUR LIFE

*Hayatınızda
ona yer açın*

FAITES DE LA PLACE
POUR LAV DANS
VOTRE VIE

**DAD A LAV UN LUGAR
EN VUESTRAS VIDAS**

*A New Glass,
Always a New Sensation*

**YENİ BİR CAM
HEP YENİ
BİR HEYECAN**

De nouveaux verres,
toujours de nouvelles
sensations

**UN NUEVO VIDRIO, SIEMPRE
UNA NUEVA SENSACIÓN**



A L I B E Y
HOTELS & RESORTS



GCA

GCA

gca.com

Ofis:

Lapishan, Esentepe Mah.
Cevizli D-100 Güney Yanyol Cad. No:25
Soğanlık-Kartal 34870 İstanbul - Türkiye
T: +90 216 488 66 00 (pbx)
F: +90 216 576 22 62

Fabrika:

1.OSB 1. Cadde No:1 Merkez
43001 Kütahya - Türkiye
T: +90 274 277 01 20 (pbx)
F: +90 274 277 01 10